

Használati utasítás  
Návod k použití

Instrukcja obsługi  
Návod na obsluhu

# **K 3000 Vac    K 3000 Wet**



Olvassa el figyelmesen a használati utasítást, és győződjön meg róla, hogy megértette azt, mielőtt a gépet használna.  
veszi.

Przed przystąpieniem do pracy maszyną prosimy dokładnie i ze zrozumieniem zapoznać się z treścią niniejszej instrukcji.

Než začnete stroj používat, prostudujte si, prosím, pečlivě návod k použití a ubezpečte se, že jste dokonale pochopili pokyny v něm uvedené.

Prosím, přečítajte si pozorne tento návod na obsluhu a presvedčte sa, či pokynom pred používaním stroja rozumiete.

**SK, CZ, PL, HU**

# KLÚČ K SYMBOLOM

## Symbole na stroji:

**VAROVANIE!** Stroj môže byť nebezpečný, ak sa používa nesprávne alebo neopatrne a môže spôsobiť vážne alebo smrteľné zranenia operátorovi alebo ostatným osobám.

Prosím, prečítajte si pozorne tento návod na obsluhu a presvedčte sa, či pokynom pred používaním stroja rozumiete.

Vždy majte na sebe:

- Schválenú ochrannú prilbu
- Schválené chrániče sluchu
- Ochranné okuliare alebo štít

Tento výrobok spĺňa platné smernice EÚ.

**VAROVANIE!** Pri rezaní sa vytvára prach, ktorý pri vdýchnutí môže spôsobiť poranenia. Používajte schválenú masku na dýchanie. Vždy zabezpečte dobré vetranie.

**VAROVANIE!** Iskry z rezného kotúča môžu zapáliť horľavé materiály, ako sú: benzín, drevo, suchá tráva a pod.

**VAROVANIE!** Spätne nárazy môžu byť náhle, rýchle a prudké a môžu spôsobiť život ohrozujúce zranenia. Pred používaním stroja si prečítajte pokyny v návode a ubezpečte sa, že ste im porozumeli.

**Označenia týkajúce sa ochrany životného prostredia.** Symbole na výrobku alebo na jeho obale označujú, že tento výrobok sa nesmie likvidovať ako domáci odpad. Namiesto toho sa musí odovzdať do príslušnej recyklačnej stanice pre recykliáciu elektrických a elektronických zariadení.

Zaistením zodpovedajúcej likvidácie tohto výrobku pomôžete zabrániť potenciálnemu negatívnemu dopadu na životné prostredie a zdravie ľudí, ktorý by inak mohol byť dôsledkom nesprávnej likvidácie tohto výrobku.

Podrobnejšie informácie o recykliácii tohto výrobku získate na mestskom úrade, od služby zaisťujúcej spracovanie domáceho odpadu alebo v predajni, kde ste výrobok zakúpili.

**Ostatné symboly/emblémy na stroji odkazujú na zvláštne požiadavky certifikácie pre určité trhy**



## Vysvetlenie výstražných úrovní

Varovania sú odstupňované do troch úrovní.

### VAROVANIE!



**VAROVANIE!** Používa sa, ak pre obsluhu existuje nebezpečenstvo vážneho poranenia alebo smrti alebo hrozia hmotné škody v prípade nedodržania pokynov v príručke.

### UPOZORNENIE!



**UPOZORNENIE!** Používa sa, ak pre obsluhu existuje nebezpečenstvo poranenia alebo hrozia hmotné škody v prípade nedodržania pokynov v príručke.

### POZOR!

**POZOR!** Používa sa, ak hrozí nebezpečenstvo poškodenia materiálov alebo stroja v prípade nedodržania pokynov v príručke.

## Obsah

### KLÚČ K SYMBOLOM

Symboly na stroji: .....	2
Vysvetlenie výstražných úrovní .....	2

### OBSAH

Obsah .....	3
-------------	---

### PREZENTÁCIA

Vážený zákazník, .....	4
Vlastnosti .....	4

### ČO JE ČO?

Čo je čo na rezačke – K 3000 Wet? .....	5
---	---

### PREZENTÁCIA

Čo je čo na rezačke – K 3000 Vac? .....	6
---	---

### BEZPEČNOSTNÉ VYBAVENIE STROJA

Všeobecné .....	7
Spínač .....	7
Zaistenie hlavného vypínača .....	7
Ochrana rezného kotúča .....	7

### REZNÉ KOTÚČE

Všeobecné .....	9
Brúsne kotúče .....	9
Diamantové kotúče .....	10
Preprava a uchovávanie .....	11

### MONTÁŽ A NASTAVENIA

Všeobecné .....	12
Kontrola hnacej osi a prírubových podložiek .....	12
Kontrola puzdra .....	12
Kontrola smeru otáčania rezného kotúča .....	12
Upevnenie rezného kotúča .....	12
Ochrana rezného kotúča .....	12
Nadstavec pre vysávač .....	13
Chránič proti postriekaniu .....	13

### PREVÁDZKA

Ochranné vybavenie .....	14
Všeobecné bezpečnostné upozornenia .....	14
Základné pracovné techniky .....	16
Preprava a uchovávanie .....	18

### ŠTART A STOP

Pred štartom .....	19
Štartovanie .....	19
Zastavenie .....	19

### ÚDRŽBA

Všeobecné .....	20
Plán údržby .....	20
Čistenie .....	21
Funkčná kontrola .....	21

### TECHNICKÉ ÚDAJE

Rezné zariadenie .....	24
Odporúčané rozmery káblov .....	24
EÚ vyhlásenie o zhode .....	25

## Vážený zákazník,

Ďakujeme, že ste si vybrali výrobok od spoločnosti Husqvarna!

Vaša spokojnosť s naším výrobkom a jeho dlhoročná funkčnosť sú naším prianím. Kúpou jedného z našich výrobkov ste získali prístup k odbornej pomoci pri opravách a servise. Ak maloobchodný predajca, ktorý vám stroj predáva, nie je jedným z autorizovaných predajcov, požiadajte o adresu najbližšej servisnej dielne.

Dúfame, že táto prevádzková príručka bude pre vás veľmi užitočná. Zabezpečte, aby bol na pracovisku vždy poruke. Dodržiavaním v ňom uvedených pokynov (týkajúcich sa používania, servisu, údržby a pod.) môžete predĺžiť životnosť stroja a zvýšiť jeho hodnotu pri ďalšom predaji.\* Ak stroj predávate, skontrolujte, či ste kupujúcemu poskytli aj tento návod na obsluhu.

## Viac ako 300 rokov inovácií

Husqvarna AB je švédská spoločnosť založená na tradícii, ktorá siaha až do roku 1689, keď švédsky kráľ Karl XI. nariadil postaviť továreň na výrobu muškiet. Už v tých časoch sa položili základy pre technické zručnosti na pozadí vývoja špičkových výrobkov v takých oblastiach, ako sú poľovné zbrane, bicykle, motocykle, prístroje pre domácnosť, šijacie stroje a výrobky určené na vonkajšie použitie.

Spoločnosť Husqvarna je svetovým lídrom v oblasti výroby výkonných strojov na vonkajšie použitie v lesníctve, na údržbu parkov a starostlivosť o trávniky a záhrady, ako aj výroby rezacej techniky a diamantových nástrojov pre stavebný a kamenársky priemysel.

## Zodpovednosť používateľa

Zodpovednosťou vlastníka/zamestnávateľa je zabezpečiť, aby bol obsluhujúci pracovník dostatočne oboznámený s bezpečným používaním stroja. Dohliadajúci a obsluhujúci pracovníci si musia prečítať prevádzkovú príručku a pochopiť ju. Musia byť oboznámení s:

- Bezpečnostnými pokynmi týkajúcimi sa stroja.
- Rozsahom použitia a obmedzeniami týkajúcimi sa stroja.
- Spôsobom, akým sa stroj používa a jeho údržbou.

Použitie tohto stroja môže byť regulované štátnou legislatívou. Skôr ako začnete stroj používať, si zistite, aké právne predpisy sú uplatniteľné v mieste, kde budete pracovať.

## Výhody výrobcu

Všetky informácie a všetky údaje v operátorskej príručke boli platné ku dňu odovzdania operátorskej príručky do tlače.

Firma Husqvarna neustále vyvíja svoje výrobky a preto si vyhradzuje právo modifikovať dizajn a vzhľad výrobkov bez predchádzajúceho upozornenia.

## Vlastnosti

Vysoký výkon, spoľahlivosť, inovatívna technológia, zlepšenia technických riešení a ohľaduplnosť k životnému prostrediu, to všetko sú hodnoty, ktorými sa výrobky Husqvarna líšia od ostatných.

Niektoré z jedinečných vlastností vášho výrobku sú opísané nižšie.

### Elgard™

Elgard™ je elektronická ochrana pred preťažením, ktorá chráni motor. Ochrana chráni zariadenie a predlžuje jeho životnosť. Vďaka ochrane Elgard™ zariadenie signalizuje, keď sa blíži k maximálnemu zaťaženiu.

### Softstart™

Softstart™ je elektronický obmedzovač prúdu, ktorý poskytuje mäkkší štart.

### Nadstavec pre vysávač

Nadstavec pre vysávač sa dá ľahko pripojiť k zariadeniu a k vysávaču/zberaču prachu pre efektívne odstraňovanie prachu pri suchom rezaní.



# ČO JE ČO?

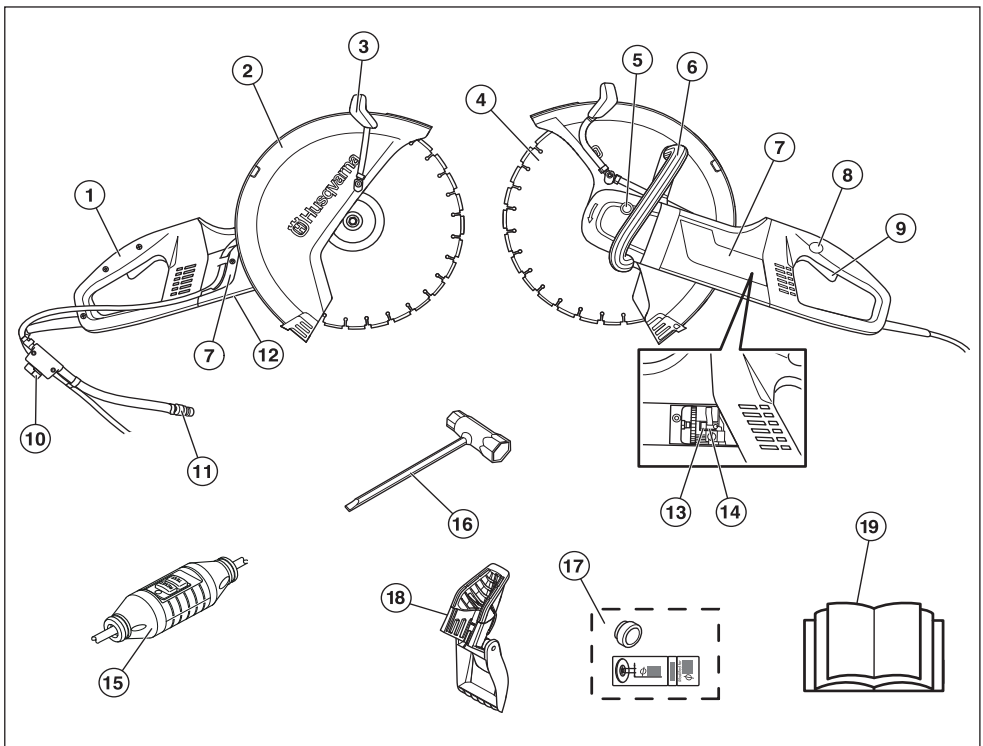

## Čo je čo na rezačke - K 3000 Wet?

- |  |                               |
|--|-------------------------------|
| 1 Zadná rukoväť                          | 11 Vodná prípojka             |
| 2 Ochrana rezného kotúča                 | 12 Typový štítok              |
| 3 Vodná výbava                           | 13 Zadrživač kefy             |
| 4 Rezný kotúč                            | 14 Uhlíkové kefy              |
| 5 Zaistenie nápravy                      | 15 Zemniaci istič             |
| 6 Predná rukoväť                         | 16 Kombinovaný kľúč           |
| 7 Kontrolné kryty                        | 17 Puzdro + štítok            |
| 8 Zaistenie hlavného vypínača            | 18 Chránič proti postriekaniu |
| 9 Spínač                                 | 19 Návod na obsluhu           |
| 10 Vodný kohútik s obmedzovačom prietoku |                               |

# PREZENTÁCIA

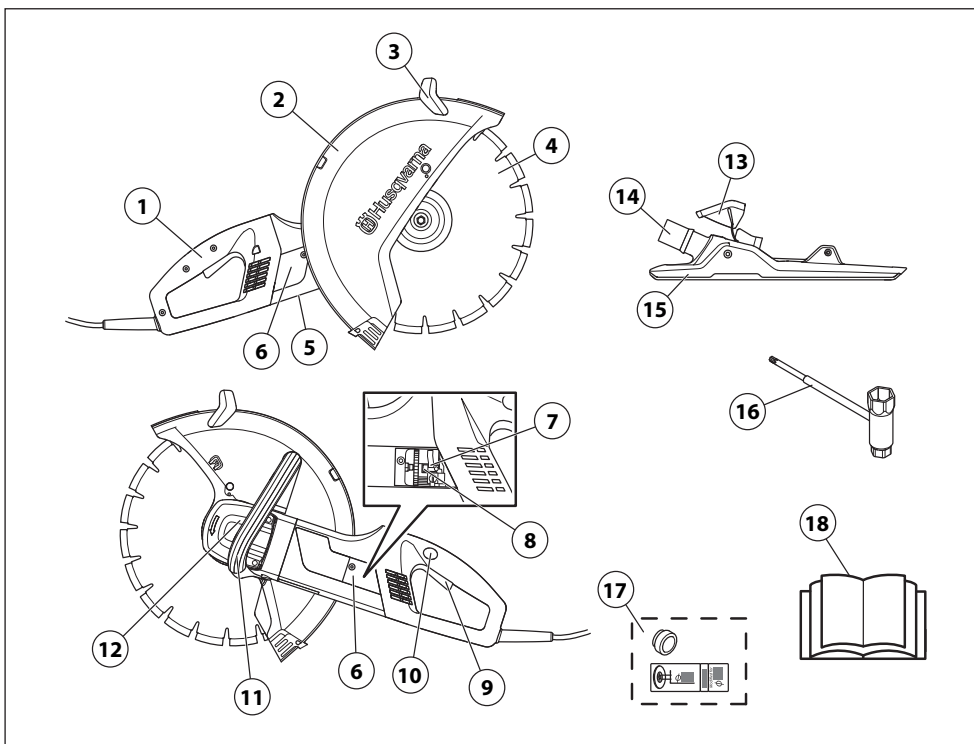

## Čo je čo na rezačke - K 3000 Vac?

- |   |                                  |    |                             |
|---|----------------------------------|----|-----------------------------|
| 1 | Zadná rukoväť                    | 10 | Zaistenie hlavného vypínača |
| 2 | Ochrana rezného kotúča 14"       | 11 | Predná rukoväť              |
| 3 | Nastavovacia rukoväť pre chránič | 12 | Zaistenie nápravy           |
| 4 | Rezný kotúč                      | 13 | Poistná západka             |
| 5 | Typový štítok                    | 14 | Pripojenie pre vysávač      |
| 6 | Kontrolné dvierka                | 15 | Nadstavec pre vysávač       |
| 7 | Zadržiavač kefky                 | 16 | Kombinovaný kľúč            |
| 8 | Uhlíkové kefky                   | 17 | Puzdro + štítok             |
| 9 | Spínač                           | 18 | Návod na obsluhu            |

# BEZPEČNOSTNÉ VYBAVENIE STROJA

## Všeobecné



**VAROVANIE!** Nikdy nepoužívajte stroj, ktorý má chybné bezpečnostné vybavenie! Ak stroj neprejde všetkými kontrolami, doneste ho do autorizovaného servisu na opravu.

**Na ochranu pred náhodným naštartovaním je potrebné pri vypnutom motore a napájacom kábli vyťiahnutom zo zásuvky vykonať kroky opísané v tejto kapitole, ak nie je uvedené inak.**

Táto časť vysvetľuje rôzne bezpečnostné funkcie stroja, ako fungujú a základnú inšpekciu a údržbu, ktoré by ste mali vykonávať na zabezpečenie bezpečnej prevádzky.

## Spínač

Hlavný vypínač sa používa na spustenie a zastavenie stroja.

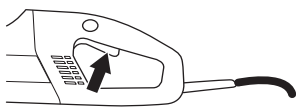

## Kontrola hlavného vypínača

- Naštartujte zariadenie, uvoľnite hlavný vypínač a skontrolujte, či sa motor a rezacia čepeľ zastavia.



- Chybný hlavný vypínač musí vymeniť autorizovaná servisná dielňa.

## Zaistenie hlavného vypínača

Zaistenie hlavného vypínača zabraňuje náhodnému použitiu vypínača. Keď je zaistenie (A) stlačené, hlavný vypínač (B) je uvoľnený.

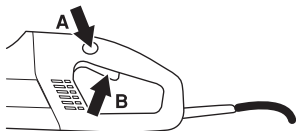

Zaistenie hlavného vypínača zostane stlačené, kým bude stlačený hlavný vypínač. Keď uvoľníte úchop na rukoväti, hlavný vypínač aj zaistenie hlavného vypínača sa vrnulujú. Tento pohyb je riadený dvomi nezávislými vratnými pružinami. V tejto polohe sa zariadenie zastaví a hlavný vypínač sa zaistí.

## Kontrola zaistenia hlavného vypínača

- Ubezpečte sa, že hlavný vypínač je zaistený, keď je zaistenie hlavného vypínača v pôvodnej polohe.

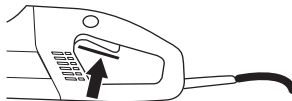

- Zatláče zaistenie hlavného vypínača a ubezpečte sa, že sa vráti do pôvodnej polohy, keď ho pustíte.

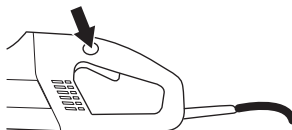

- Skontrolujte, či sa hlavný vypínač a zaistenie hlavného vypínača pohybujú voľne a či vratné pružiny fungujú správne.

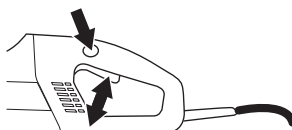

- Naštartujte zariadenie, uvoľníte hlavný vypínač a skontrolujte, či sa motor a rezacia čepeľ zastavia.

## Ochrana rezného kotúča

Táto ochrana sa upevňuje nad rezný kotúč a je skonstruovaná tak, aby zabráňovala častiam kotúča alebo odrezaným častiam, aby boli vrhané smerom na používateľa.

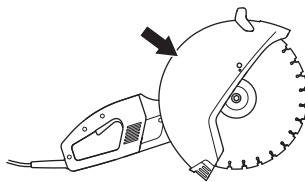

## Kontrola chrániča kotúča



**VAROVANIE!** Pred spustením zariadenia sa vždy presvedčte, či je chránič správne nainštalovaný. Tiež skontrolujte, či je rezný kotúč upevnený správne a nie je nijakým spôsobom poškodený. Poškodený rezný kotúč môže spôsobiť zranenia osôb. Prečítajte si inštrukcie v časti Montáž.

- Skontrolujte, či je chránič kompletný a či na ňom nie sú praskliny a deformácie.

# BEZPEČNOSTNÉ VYBAVENIE STROJA

## Zemniaci istič (K 3000 Wet)

Zemniacie ističe sú určené na ochranu v prípade výskytu elektrickej poruchy.

LED dióda signalizuje, že zemniaci istič je aktivovaný a že zariadenie sa môže zapnúť. Ak LED dióda nesvieti, stlačte tlačidlo RESET (zelené).



### Skontrolujte zemniaci istič

- Pripojte zariadenie k zásuvke. Stlačte tlačidlo RESET (zelené) a červená LED dióda sa rozsvieti.



- Naštartujte stroj.
- Stlačte tlačidlo TEST (modré).



- Zemniaci istič by sa mal aktivovať a stroj by sa mal ihneď vypnúť. Ak sa to nestane, spojte sa so svojim predajcom.
- Vynulujte tlačidlom RESET (zelené).

# REZNÉ KOTUČE

## Všeobecné



**VAROVANIE!** Rezný kotúč sa môže zlomiť a spôsobiť vážne poranenia používateľa.

- Rezné kotúče sú dostupné v dvoch základných modeloch: brúsne kotúče a diamantové kotúče.

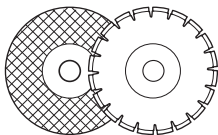

- Vysokokvalitné rezné kotúče sú zvyčajne najúspornejšie. Rezné kotúče nižšej kvality majú zvyčajne slabší rezný výkon a kratšiu životnosť, čo má za následok vyššie náklady vo vzťahu k množstvu rezaného materiálu.
- Zabezpečte, aby sa pre rezný kotúč používalo správne puzdro, ktoré sa pripevní na stroj. Pozrite pokyny v rámci kapitoly Montáž rezného kotúča.

## Vhodné rezné kotúče

Rezné kotúče	K 3000 Wet	K 3000 bez nadstavca pre vysávač	K 3000 s nadstavcom pre vysávač
Brúsne kotúče	Áno*	Áno	Nie
Diamantové kotúče	Áno	Áno	Áno
Ozubené kotúče	Nie	Nie	Nie

\*Bez vody

## Rezné kotúče pre rôzne materiály



**VAROVANIE!** Nikdy nepoužívajte rezný kotúč na iný materiál, ako je materiál pre ktorý je určený.

Rezanie plastov diamantovým kotúčom môže spôsobiť spätný náraz, keď sa materiál kvôli teplu vytvorenému pri rezaní roztaví a prilepí sa na kotúč. Diamantovým kotúčom nikdy nerezte plastové materiály!

Rezanie kovových materiálov generuje iskrenie, ktoré môže zapríčiniť požiar. Stroj nepoužívajte v blízkosti horľavých materiálov alebo plynov.

Rezanie kovov nie je povolené s nadstavcom pre vysávač.

Informácie o vhodnosti použitia kotúča pre rôzne aplikácie nájdete v pokynoch dodaných s rezným kotúčom alebo sa v prípade pochybností poraďte s vaším predajcom.

	Betón	Kov	Plast	Liatina
Brúsne kotúče*	X	X*	X	X
Diamantové kotúče	X	X**	----	X**

\* Iba bez nadstavca pre vysávač.

\*\* Iba špeciálne kotúče. Iba bez nadstavca pre vysávač.

## Ručné stroje s vysokými otáčkami



**VAROVANIE!** Nikdy nepoužívajte rezný kotúč určený na nižšie rýchlosti, ako je rýchlosť rezačky. Používajte iba rezné kotúče určené pre ručné vysokootáčkové rozrusovacie píly.

- Naše rezné kotúče sa vyrábajú pre ručné rezačky s vysokými otáčkami.
- Rezný kotúč by mal byť označený tou istou alebo vyššou rýchlosťou ako je rýchlosť uvedená na výkonovom štítku stroja. Nikdy nepoužívajte rezný kotúč s nižšou rýchlosťou, ako je rýchlosť rezačky.

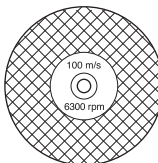

## Vibrácia kotúča

- Pri príliš silnom podávacom tlaku sa kotúč môže vykyvovať a vibrovať.
- Nižší podávací tlak môže vibráciu zastaviť. V opačnom prípade vymeňte kotúč.

## Brúsne kotúče



**VAROVANIE!** Nepoužívajte brúsne kotúče s vodou. Keď je brúsny kotúč vystavený vode alebo vlhkosti, zhoršuje sa jeho výkon, čo zvyšuje riziko zlomenia kotúča.

**POZOR!** Rezanie s abrazívnymi kotúčmi nie je dovolené s nadstavcom pre vysávač. Používanie abrazívnych kotúčov spôsobuje neprirodzené opotrebovanie nadstavca pre vysávač.

- Rezný materiál na brúsnych kotúčoch pozostáva z hrubého piesku spojeného organickým pojivom. Vystužené rezné kotúče sú zložené s textilného alebo vláknového základu, ktorý zabraňuje úplnému rozlomeniu pri maximálnych pracovných otáčkach v prípade, že by kotúč praskol alebo sa poškodil.
- Výkon rezného kotúča je určený typom a veľkosťou brúsnych častíc a typom a tvrdosťou pojiva.

# REZNÉ KOTUČE

- Presvedčte sa, či kotúč nie je nijako prasknutý alebo poškodený.

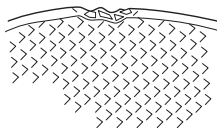

- Otestujte brúsny kotúč tak, že ho zavesíte na prst a potom po ňom zľahka udierate rúčkou skrutkovača alebo podobným predmetom. Ak kotúč nevydáva zvučný, zvonivý hlas, je poškodený.



## Brúsiace kotúče pre rôzne materiály

Typ kotúča	Materiály
Kotúč na betón	Betón, asfalt, kamenné murivo, liatina, hliník, meď, mosadz, káble, guma, plasty a pod.
Kotúč na kovy	Oceľ, oceleové zliatiny a ostatné tvrdé kovy.

## Diamantové kotúče

### Všeobecné



**VAROVANIE!** Rezanie plastov diamantovým kotúčom môže spôsobiť spätný náraz, keď sa materiál kvôli teplu vytvorenému pri rezaní roztaví a prilepí sa na kotúč. Diamantové kotúče sa pri používaní môžu veľmi zahriať. Výsledkom nesprávneho použitia je prehriatie kotúča, čo môže spôsobiť deformáciu a následné poškodenie kotúča alebo nebezpečenstvo poranenia.

Rezanie kovových materiálov generuje iskrenie, ktoré môže zapríčiniť požiar. Stroj nepoužívajte v blízkosti horľavých materiálov alebo plynov. Rezanie kovov nie je povolené s nastavcom pre vysávač.

- Diamantové kotúče sú zložené z oceľového telesa s uchytenými segmentami, ktoré obsahujú priemyselné diamanty.
- Diamantové kotúče majú nižšie náklady na jednotlivú reznú operáciu, menej častejšie ich treba meniť a majú konštantnú reznú hĺbku.
- Pri používaní diamantového kotúča sa presvedčte, či sa otáča v smere ukazovanom šípkou na kotúči.

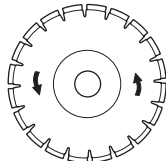

### Diamantové kotúče pre rôzne materiály

- Diamantové kotúče sú ideálne pre murivo, armovaný betón a ostatné kompozitné materiály.
- Diamantové kotúče sú dostupné v niekoľkých stupňoch tvrdosti.
- Na rezanie kovu by sa mali používať špeciálne kotúče. O výbere správneho výrobku sa poraďte so svojim predajcom.

### Ostrenie diamantových kotúčov

- Vždy používajte ostrý diamantový kotúč.
- Diamantové kotúče sa môžu pri používaní nesprávneho podávacieho tlaku, resp. pri rezaní určitých materiálov ako je silne armovaný betón, otupiť. Práca s tupým diamantovým kotúčom spôsobuje prehriatie, ktoré môže mať za následok uvoľnenie diamantového segmentu.
- Naostrite kotúč rezaním mäkkého materiálu, ako je pieskovec alebo tehla.

# REZNÉ KOTÚČE

## Diamantové kotúče pre suché rezanie

- Diamantové kotúče na rezanie za sucha sa môžu používať s chladením vodou alebo bez chladenia vodou.
- Pri suchom rezaní vytiahnite disk z rezu po každých 30 až 60 sekundách a nechajte ho točiť sa vo vzduchu približne 10 sekúnd, aby vychladol. Ak sa tak neurobí, kotúč sa môže prehriať.

## Diamantové kotúče pre mokré rezanie

**POZOR!** Rezanie za mokra by sa nemalo vykonávať s nadstavcom pre vysávač. Mokry betonový kal značne znižuje kapacitu nasávania nadstavca pre vysávač.

- Diamantové kotúče na rezanie za mokra musia byť chladené vodou. Ak sa tak neurobí, kotúč sa môže prehriať.
- Chladenie vodou zabezpečuje chladenie kotúča, zvyšuje životnosť a zároveň znižuje tvorbu prachu.

## Mokré rezanie s diamantovým kotúčom (K 3000 Wet)

Chladenie vodou, ktoré sa používa pri rezaní betónu, chladí rezný kotúč a zvyšuje jeho životnosť, ako aj znižuje tvorenie prachu. Nevýhody spočívajú v ťažkostiach pri veľmi nízkych teplotách, riziku poškodenia podlahy a ostatných častí konštrukcie budovy, ako aj v riziku pošmyknutia.

Pri mokrom rezaní sa kotúč nepretržite ochladzuje, aby nedošlo k jeho prehriatiu.

## Preprava a uchovávanie

- Neuchovávajte alebo neprepravujte rezačku s pripevneným rezným kotúčom. Po použití by sa mali všetky kotúče z rezačky odmontovať a starostlivo odložiť.
- Rezné kotúče uskladňujte na suchom mieste, kde nemrzne. Zvláštnu pozornosť venujte abrazívnym kotúčom. Abrazívne kotúče sa musia skladovať na rovnom, vodorovnom povrchu. Ak sa brúsny kotúč uchováva vo vlhku, môže to spôsobiť nerovnováhu s následkom poranenia.
- Nové kotúče skontrolujte, či sa nepoškodili počas prepravy alebo skladovania.

# MONTÁŽ A NASTAVENIA

## Všeobecné



**VAROVANIE!** Vždy vyťahnite zástrčku zo zásuvky pred čistením, údržbou alebo montážou.

Kotúče Husqvarna sú schválené pre ručné rozbrusovacie píly.

## Kontrola hnacej osi a prírubových podložiek

Keď sa kotúč vymieňa za nový, skontrolujte podložky príruby a hnačiu nápravu.

- Skontrolujte, či závit na hnacej osi nie sú poškodené.
- Skontrolujte, či sú styčné plochy na kotúči a podložkách príruby nepoškodené, či majú správny rozmer, sú čisté a či sa na hnacej náprave pohybujú správne.

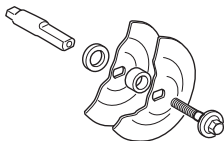

Nepoužívajte prírubové podložky, ktoré sú pokrivené, majú poškodené okraje, vykazujú známky poškodenia nárazom alebo sú znečistené. Nepoužívajte rôzne veľkosti prírubových podložiek.

## Kontrola puzdra

Puzdrá sa používajú na prispôsobenie stredového otvoru stroja pre daný rezný kotúč. Stroj je dodávaný s dvomi rozličnými veľkosťami puzdiel, 20 mm (25/32") a 25,4 mm (1").

- Skontrolujte, či puzdro na hriadeli vretena stroja zodpovedá stredovému otvoru rezného kotúča. Kotúče sú označené priemerom stredového otvoru.

## Kontrola smeru otáčania rezného kotúča

- Pri používaní diamantového kotúča sa presvedčte, či sa otáča v smere ukazovanom šípku na kotúči. Na stroji sa nachádza šípka, ktorá označuje smer otáčania nápravy, na ktorej je disk nasadený.

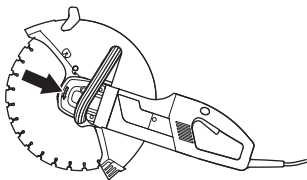

## Upevnenie rezného kotúča

- Kotúč sa umiestňuje na puzdro (C) medzi vnútornú podložku príruby (A) a podložku príruby (B). Podložka príruby sa otáča tak, aby pasovala na nápravu.

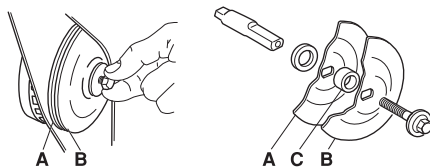

- Rezný kotúč/náprava sa dajú zaistiť podržaním zaistovacieho tlačidla na zadnej časti stroja. Tlačidlo je pružinové a vypne sa, keď ho pustíte.

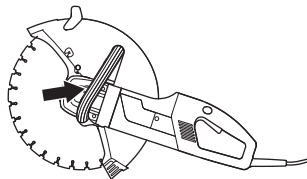

- Skrutka s maticou, ktorá drží rezný kotúč musí byť zatiahnutá na krútiaci moment 15–25 Nm.

## Ochrana rezného kotúča

Ochrana rezného zariadenia by sa mala nastaviť tak, aby zadná časť spočívala na opracovávanom kuse. Rozprašovanie a iskry z rezaného materiálu sa zhromažďujú v ochrane a odvádzajú sa od používateľa.

Ochrana rezného kotúča je zaistená trecou silou.

- Zatláčajte konce ochrany smerom k opracovávanému dielu alebo nastavte ochranu pomocou nastavovacej rukoväte. Ochrana kotúča by mala byť vždy pripevnená na stroji.

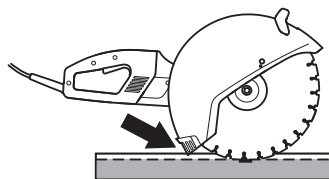



# MONTÁŽ A NASTAVENIA

## Nadstavec pre vysávač

- Zasuňte nadstavec pre vysávač do drážok na zadnej strane ochranného krytu rezného kotúča.

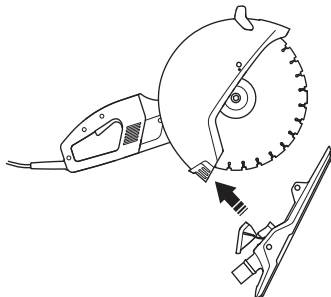

- Ubezpečte sa, že poistná západka spočíva na výstupku na kryte. Vyklopte poistnú západku nahor a pritlačte ju proti ochrannému krytu.

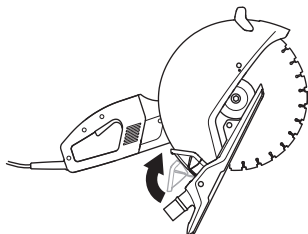

- Pripojte k zariadeniu vysávača.

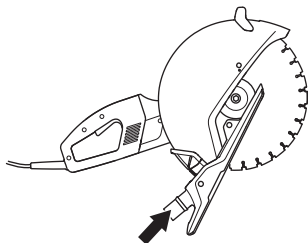

Odporúčaný zberač prachu je Husqvarna DC 1400, DC 3300, DC 5500 alebo podobný typ.

## Chránič proti postriekaniu (K 3000 Wet)

- Zasuňte chránič proti postriekaniu do drážok na zadnej strane ochranného krytu rezného kotúča.

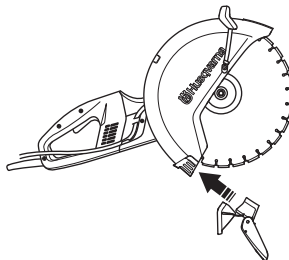

- Ubezpečte sa, že poistná západka spočíva na výstupku na kryte. Vyklopte poistnú západku nahor a pritlačte ju proti ochrannému krytu.

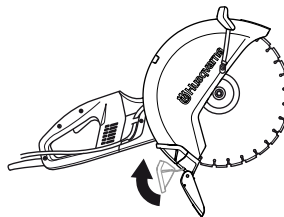

## Ochranné vybavenie

### Všeobecne

Stroj smiete používať len v takom prípade, keď ste schopní privolať pomoc v prípade nehody.

### Osobné ochranné prostriedky

Pri akomkoľvek používaní stroja musíte používať schválené osobné ochranné prostriedky. Osobné ochranné prostriedky nevyklúčujú riziko nehôd, ale môže znížiť účinky zranenia v prípade nehody. Pri výbere správnych ochranných prostriedkov sa poraďte so svojím predajcom.



**VAROVANIE!** Pri používaní produktov ako napr. frézy, brúsky, vŕtačky, ktoré brúšia alebo tvarujú materiál, môže vzniknúť prach a pary, ktoré môžu obsahovať nebezpečné chemikálie. Skontrolujte typ materiálu, ktorý chcete spracovať a použite vhodnú dýchaciu masku.

Dlhodobé vystavenie hluku môže spôsobiť trvalé poškodenie sluchu. Vždy preto používajte schválené chrániče sluchu. Ak nosíte chrániče sluchu, dávajte pozor na varovné signály alebo výkriky. Chrániče sluchu si skladajte vždy hneď ako motor zastane.

Vždy majte na sebe:

- Schválenú ochrannú prilbu
- Ochrana sluchu
- Schválenú ochranu očí. Ak používate ochranný štít, musíte tiež nosiť schválené ochranné okuliare. Schválené ochranné okuliare musia zodpovedať norme ANSI Z87.1 platnej v USA alebo norme EN 166 platnej v krajinách EÚ. Ochranné štíty musia vyhovovať norme EN 1731.
- Dýchacia maska
- Odolné rukavice s pevným uchopením.
- Priliehavý, odolný a pohodlný odev, ktorý umožňuje úplný voľný pohyb.
- Topánky s ocefovými špičkami a protišmykovou podrážkou.

### Iné ochranné vybavenie



**UPOZORNENIE!** Pri práci so strojom sa môžu objaviť iskry a spôsobiť vznik požiaru. Hasiaci prístroj majte vždy poruke.

- Hasiaci prístroj
- Lekárnička

## Všeobecné bezpečnostné upozornenia



**VAROVANIE!** Prečítajte si všetky bezpečnostné upozornenia a pokyny. Zanedbanie upozornení a pokynov môže viesť k úrazu elektrickým prúdom, požiaru a/alebo k vážnemu poraneniu.

Uchovajte si všetky upozornenia a pokyny pre budúce použitie.

Výraz „elektrický nástroj“ v upozorneniach označuje elektrické nástroje napájané z elektrickej siete (s káblom) alebo napájané z batérie (bez kábla).

### Bezpečnosť na pracovisku

- Udržiavajte pracovisko v čistote a dobre osvetlené. Neporiadok alebo nedostatočné osvetlenie spôsobujú nehody.
- Nepoužívajte elektrické nástroje vo výbušnom ovzduší, napríklad v prítomnosti horľavých kvapalín, plynov alebo prachu. Elektrické nástroje vytvárajú iskry, ktoré môžu vznietiť prach alebo výpary.
- Pri používaní elektrického nástroja zabráňte deťom a okoloidúcim, aby sa zdržiavali vo vašej blízkosti. Rušivé prúdy môžu spôsobiť stratu kontroly.
- Nepoužívajte za zlého počasia. Napr. pri hustej hmle, daždi, silnom vetre, extrémnom chlade a pod. Práca pri zlom počasi je únavná a môže viesť k nebezpečným podmienkam, napr. klzkým povrchom.
- Zabezpečte, aby žiadny materiál nemohol spadnúť na zem a spôsobiť zranenia, keď pracujete so strojom. Buďte zvlášť opatrní, ak pracujete na zvažujúcom sa teréne.



**VAROVANIE!** Bezpečná vzdialenosť od rezačky je 15 metrov. Ste zodpovedný za to, aby sa zvieratá a prizerajúci sa nenachádzali v pracovnej oblasti. Nikdy nezačínajte rezanie dovtedy, kým pracovná oblasť nie je voľná a nemáte pod sebou pevný podklad.

### Elektrická bezpečnosť

- Parametre elektrických nástrojov sa musia zhodovať s parametrami napájacej zásuvky. Zásuvky nikdy žiadnym spôsobom neupravujte. S uzemnenými elektrickými nástrojmi nepoužívajte žiadne adaptérové zástrčky. Neupravené zásuvky s hodnotami vyhovujúcimi nástroju znižia riziko úrazu elektrickým prúdom.
- Zabráňte telesnému kontaktu s uzemnenými plochami, napríklad s potrubím, radiátormi, sporákmi a chladničkami. Ak je vaše telo uzemnené, riziko úrazu elektrickým prúdom je zvýšené.
- Nenechávajte elektrický nástroj na daždi. Ak sa do elektrického nástroja dostane voda, zvyšuje sa nebezpečenstvo úrazu elektrickým prúdom.
- Nepoužívajte kábel nesprávnym spôsobom. Kábel nikdy nepoužívajte na prenášanie, ťahanie alebo odpájanie

# PREVÁDZKA

elektrického nástroja. Chráňte kábel pred vysokou teplotou, olejom, ostrými hranami alebo pohyblivými časťami. Poškodené alebo zamotané káble zvyšujú riziko úrazu elektrickým prúdom.

- Pri používaní elektrického nástroja vonku používajte predĺžovací kábel vhodný na vonkajšie použitie. Použitie kábla vhodného na vonkajšie použitie znižuje riziko úrazu elektrickým prúdom.
- Skontrolujte, či je kábel a predĺžovací kábel neporušený a v dobrom stave. Nikdy nepoužívajte zariadenie, ak je kábel poškodený. Zanešte ho do autorizovanej servisnej dielne a nechajte ho opraviť.
- Nepoužívajte namotaný predĺžovací kábel, aby nedošlo k prehrievaniu.
- Keď potrebujete použiť predĺžovací kábel, používajte len certifikované predĺžovacie káble s dostatočnou dĺžkou. Ak potrebujete viac informácií, pozrite „Odporúčané rozmery káblov“ v časti „Technické údaje“. Kábel s nedostatočnou dĺžkou predstavuje riziko zníženej kapacity stroja a jeho prehriatie.
- Zariadenie musí byť pripojené k elektrickej zásuvke s ochranou uzemnením. Skontrolujte, či sieťové napätie zodpovedá údaju uvedenému na štítku na zariadení.
- Pri štartovaní sa ubezpečte, že kábel je za vami, aby sa nepoškodil.



**VAROVANIE! Neomývajte stroj vodou, pretože voda by sa mohla dostať do elektrického systému alebo do motora a stroj by sa mohol poškodiť alebo dôjsť ku skratu.**

## Osobná bezpečnosť

- Buďte pozorní, sledujte, čo robíte a pri používaní elektrického nástroja uvažujte rozumne. Nepoužívajte elektrický nástroj, keď ste unavení alebo pod vplyvom drog, alkoholu alebo liekov. Chvilka nepozornosti pri používaní elektrických nástrojov môže spôsobiť vážny úraz.
- Používajte osobné ochranné pomôcky. Vždy používajte ochranné pomôcky na ochranu očí. Ochranné pomôcky ako napríklad protiprachové masky, bezpečnostné topánky s protisklzovou podrážkou, prilby alebo ochranné pomôcky na uši použité vo vhodných prípadoch znižujú počet úrazov.
- Zabraňte neúmyselnému spusteniu nástroja. Pred pripojením k elektrickej sieti a/alebo batérii, zdvihnutím alebo prenášaním nástroja sa ubezpečte, že vypínač je v polohe OFF (VYP). Prenášanie elektrických nástrojov s prstom na vypínači alebo pripojenie napájania k nástrojom, ktoré majú vypínač zapnutý, zvyšuje riziko nehôd.
- Pred zapnutím elektrického nástroja vyberte nastavovací kľúč alebo kľúč na maticu. Kľúč nasadený na otáčajúcu sa časť elektrického nástroja môže spôsobiť úraz.
- Nesiahajte s nástrojom príliš ďaleko. Vždy si udržiavajte rovnováhu a správny postoj. To umožňuje lepšie ovládanie elektrického nástroja v neočakávaných situáciách.

- Vhodne sa obliekajte. Nenoste voľné oblečenie alebo šperky. Udržujte svoje vlasy, oblečenie a rukavice mimo dosahu pohyblivých častí. Voľné oblečenie, šperky alebo dlhé vlasy sa môžu zachytiť v pohyblivých častiach.
- Ak je možné pripojenie zariadenia na odsávanie a zber prachu, ubezpečte sa, že tieto zariadenia sú pripojené a správne sa používajú. Používanie zberača prachu môže znížiť nebezpečenstvá týkajúce sa prachu.
- Keď je motor naštartovaný, nepribližujte sa ku kotúčom.



**VAROVANIE! Nadmerné vystavovanie sa vibráciám môže spôsobiť problém u ľudí so zhoršeným krvným obehom, a taktiež môže spôsobiť poškodenie nervov. Ak sa u vás objavia príznaky nadmerného vystavenia sa vibráciám, kontaktujte svojho lekára. Tieto príznaky sú trpnutie, strata citu, chvenie, pichanie, bolesť, strata sily, zmeny vo farbe a stave pleti. Príznaky sa bežne pociťujú v prstoch, rukách alebo zápästiach. Príznaky sa môžu zhoršiť pri nízkych teplotách.**

## Používanie elektrického nástroja a starostlivosť oň

- Nepoužívajte elektrický nástroj násilím. Používajte správny elektrický nástroj na dané použitie. Správny elektrický nástroj vykoná prácu lepšie a bezpečnejšie pri rýchlosti, na akú je určený.
- Nepoužívajte elektrický nástroj, ak sa nedá zapnúť a vypnúť vypínačom. Akýkoľvek elektrický nástroj, ktorý sa nedá ovládať vypínačom, je nebezpečný a musí sa opraviť.
- Pred akýmkoľvek nastavovaním, výmenou príslušenstva alebo skladovaním elektrického nástroja odpojte zástrčku od zdroja napájania a/alebo batériu od elektrického nástroja. Takéto preventívne bezpečnostné opatrenia znižujú riziko náhodného spustenia elektrického nástroja.
- Nepoužívajte elektrické nástroje udržiavajte mimo dosahu detí a nedovoľte osobám, ktoré nepoznajú elektrické nástroje alebo tieto pokyny, aby elektrický nástroj používali. Elektrické nástroje sú nebezpečné v rukách neskusných používateľov.
- Vykonávajte údržbu elektrických nástrojov. Skontrolujte vychýlenie alebo ohnutie pohyblivých častí, nalomenie častí alebo akékoľvek iné poškodenie, ktoré môže ovplyvniť prevádzku elektrického nástroja. Ak je elektrický nástroj poškodený, dajte ho pred použitím opraviť. Mnoho nehôd je spôsobených nedostatočne udržiavanými elektrickými nástrojmi.
- Rezacie nástroje udržiavajte nabrušené a v čistote. Správne udržiavané rezacie nástroje s ostrými hranami sú menej náchylné na ohnutie a ľahšie sa ovládajú.
- Používajte elektrický nástroj, príslušenstvo a diely nástroja atď. v súlade s týmito pokynmi, pričom vezmite do úvahy pracovné podmienky a typ vykonávanej práce. Používanie elektrických nástrojov na inú činnosť, než na akú sú určené, môže spôsobiť nebezpečné situácie.

# PREVÁDZKA



Za žiadnych okolností by ste nemali meniť pôvodnú konštrukciu stroja bez schválenia od výrobcu. Vždy používajte originálne náhradné diely. Nepovolené úpravy a/alebo príslušenstvo môžu viesť k vážnemu poraneniu alebo smrti používateľa alebo iných osôb.

- Uistite sa, že v pracovnej oblasti alebo rezanom materiáli nie sú vedené žiadne potrubia alebo elektrické káble.
- Vždy skontrolujte a označte priebeh plynového vedenia. Rezanie v blízkosti plynového vedenia je vždy nebezpečné. Uistite sa, že pri rezaní nevznikajú iskry, aby nehrozilo nebezpečenstvo výbuchu. Sústreďte sa na danú úlohu. Nedbalosť môže mať za následok ťažký úraz alebo smrť.
- Ochrana pre rezné zariadenia musí byť vždy, keď stroj beží, pripevnená.

## Údržba

- Údržbu elektrického nástroja zverte kvalifikovanému opravárovi, ktorý použije iba identické náhradné diely. Tým sa zaisťujú zachovanie bezpečnosti elektrického nástroja.

## Vždy sa riadte zdravým rozumom

Nie je možné predvídať každú situáciu, ktorá môže nastať. Vždy konajte opatrne a riadte sa zdravým rozumom. Ak sa dostanete do situácie, v ktorej si sami nebudete vedieť rady, obráťte sa na odborníka. Spojte sa so svojím predajcom, servisným zástupcom alebo skúseným používateľom rozbrusovacej píly. Nepokúšajte sa vykonávať činnosti, v ktorých nemáte istotu!

## Základné pracovné techniky



**VAROVANIE!** Neťahajte rezačku na jednu stranu, toto môže mať za následok zaseknutie alebo zlomenie kotúča, s následkami v podobe zranení ľudí.

V každom prípade sa vyhýbajte rezaniu s bočnou časťou kotúča, pretože toto má s určitosťou za následok poškodenie, zlomenie alebo môže spôsobiť vážne poranenia. Používajte iba reznú časť.

Rezanie plastov diamantovým kotúčom môže spôsobiť spätný náraz, keď sa materiál kvôli teplu vytvorenému pri rezaní roztaví a prilepí sa na kotúče. Diamantovým kotúčom nikdy nerezte plastové materiály!

Rezanie kovových materiálov generuje iskrenie, ktoré môže zapríčiniť požiar. Stroj nepoužívajte v blízkosti horľavých materiálov alebo plynov.

Rezanie kovov nie je povolené s nastavcom pre vysávač.

- Tento stroj je zostrojený a určený na rezanie pomocou brúsnych alebo diamantových kotúčov určených pre vysokootáčkové ručné stroje. Tento stroj sa nesmie používať s inými typmi kotúčov alebo na iný typ rezania.
- Skontrolujte, či je rezný kotúč správne nasadený, a či nejaví známky poškodenia. Pozrite pokyny v časti „Rezné kotúče“ a „Montáž a nastavenia“.
- Skontrolujte, či je pre danú aplikáciu použitý správny rezný kotúč. Pozrite si pokyny v časti „Rezné kotúče“.
- Nikdy sa nepokúšajte rezať azbestové materiály!
- Keď je motor naštartovaný, udržiavajte bezpečnú vzdialenosť od rezného kotúča.
- Nikdy nenechávajte stroj bez dozoru so spusteným motorom.
- Nikdy nepohybujte strojom, keď sa rezné zariadenie otáča.
- Ochrana rezného zariadenia by sa mala nastaviť tak, aby zadná časť spočívala na opracovávanom kuse. Rozprašovanie a iskry z rezaného materiálu sa zhromažďujú v ochrane a odvádzajú sa od používateľa. Pri prevádzke stroja musia byť vždy nainštalované chrániče rezného zariadenia.

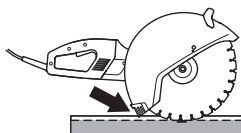

- Na rezanie nikdy nepoužívajte zónu spätného nárazu kotúča. Pozrite si pokyny v časti „Spätný náraz“.
- Udržiavajte dobrú rovnováhu a pevný postoj.

# PREVÁDZKA

- Nikdy nerežte nad úrovňou ramien.
- Nikdy nerežte z rebrika. Pri práci vo výškach použite plošinu alebo lešenie.
- Stroj vždy držte pevne oboma rukami. Držte ho tak, aby palce a prsty obopínali držadlá.

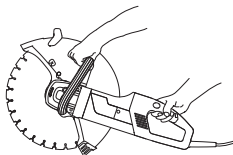

- Od opracovávaného kusa udržiajte pohodlnú vzdialenosť.
- Pri štartovaní stroja skontrolujte, či kotúč nie je s niečím v kontakte.
- Rezný kotúč používajte s miernym prítlakom pri vysokých otáčkach (na plný plyn). Udržiavajte maximálne otáčky, kým nie je rez dokončený.
- Nechajte stroj pracovať bez toho, aby ste používali silu alebo tlačili na kotúč.
- Podávajte do stroja v smere rezného kotúča. Bočný tlak môže zničiť rezný kotúč a je krajne nebezpečný.



- Pohybujte kotúčom pomaly dozadu a dopredu, aby medzi kotúčom a rezaným materiálom bola malá kontaktná plocha. Toto znamená, že teplota kotúča sa udržiava dolu, čo má za následok účinné rezanie.

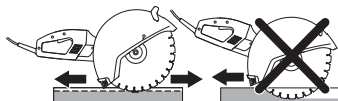

## Prašnosť (K 3000 Vac)

Nadstavec pre vysávač sa dá ľahko pripojiť k zariadeniu a k vysávaču/ zberaču prachu pre efektívne odstraňovanie prachu pri suchom rezaní.

Množstvo prachu vznikajúceho pri rezaní závisí od rezaného materiálu. Mäkké materiály vytvárajú viac prachu. Prispôbte rýchlosť rezania tak, aby nadstavec pre vysávač stihol zberať čo najviac vytvoreného prachu.

## Postupné spúšťanie a ochrana proti preťaženiu

Zariadenie je vybavené elektronicky riadeným postupným spúšťaním a ochranou proti preťaženiu.

Motor začne pulzovať, ak je zariadenie zaťažené nad určitú úroveň. Ak sa zaťaženie zníži, motor sa vráti do normálneho stavu a rezanie môže pokračovať.

Ak sa pokračuje v prevádzke s pulzujúcim motorom, po nastavenom čase elektronika obmedzí prúd. Čím vyššie je zaťaženie, tým rýchlejšie bude vypnutie.

Ak sa čepeľ zasekne, elektronika vypne prúd okamžite.

## Spätný ráz



**VAROVANIE!** Spätne nárazy sú náhle a môžu byť veľmi prudké. Rozbrusovacia píla môže byť rotačným pohybom odhodnená vzad smerom na používateľa a spôsobiť vážne alebo dokonca smrteľné zranenie. Je nevyhnutné, aby ste ešte pred použitím stroja porozumeli tomu, čo spôsobuje spätý náraz a ako sa mu vyhnúť.

Spätný náraz je náhly prudký pohyb smerom nahor, ku ktorému môže dôjsť, keď sa kotúč zasekne alebo uviazne v zóne spätného nárazu. Väčšina spätných nárazov je malá a nepredstavuje väčšie nebezpečenstvo. Avšak, spätý náraz môže byť aj veľmi prudký a rotačným pohybom môže odhodiť rozbrusovaciu pílu dozadu smerom na používateľa a spôsobiť vážne alebo dokonca smrteľné zranenie.

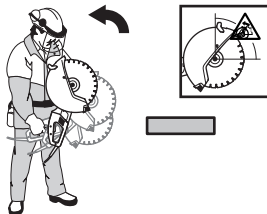

### Reakčná sila

Pri rezaní je vždy prítomná reakčná sila. Táto sila ťahá stroj opačným smerom, ako je smer otáčania kotúča. Väčšinu času je táto sila nepodstatná.

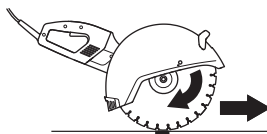

Ak sa kotúč zasekol alebo uviazol, bude reakčná sila veľmi silná a môžete stratiť kontrolu nad rozbrusovacou pílu.

### Zóna spätného nárazu

Na rezanie nikdy nepoužívajte zónu spätného nárazu kotúča. Ak sa kotúč zasekol alebo uviazol v zóne spätného nárazu, reakčná sila rotačným pohybom vyhodí rozbrusovaciu pílu

# PREVÁDZKA

dozadu smerom na používateľa a môže spôsobiť vážne alebo dokonca smrteľné zranenie.

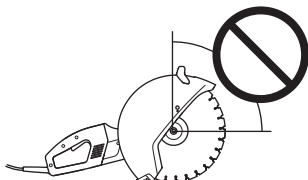

## Stúpajúci spätný náraz

Ak sa na rezanie použije zóna spätného nárazu, reakčná sila bude viesť kotúč von z rezu. Nepoužívajte zónu spätného nárazu. Používajte spodný kvadrant kotúča, aby ste predišli stúpajúcemu spätnému nárazu.

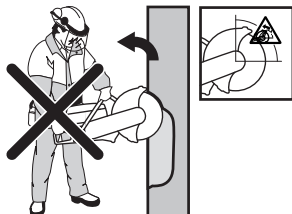

## Spätný náraz pri uviaznutí kotúča

Uviaznutie nastane vtedy, keď sa rez uzatvorí a kotúč uviazne. Ak sa kotúč zasekol alebo uviazol, bude reakčná sila veľmi silná a môžete stratiť kontrolu nad rozbrusovacou pilou.



Ak sa kotúč zasekol alebo uviazol v zóne spätného nárazu, reakčná sila rotačným pohybom vyhodí rozbrusovaciu pilu dozadu smerom na používateľa a môže spôsobiť vážne alebo dokonca smrteľné zranenie.

## Rezanie potrubí a uviaznutie

Pri rezaní potrubí treba byť mimoriadne opatrný. Ak potrubie nie je dostatočne podopreté a rez sa počas rezania neudržiava otvorený, môže kotúč uviaznuť v zóne spätného nárazu a spôsobiť vážny spätný náraz.

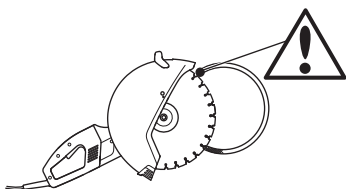

## Ako predchádzať spätnému nárazu

Predchádzanie spätnému nárazu je jednoduché.

Obrobok musí byť vždy podopretý tak, aby rez zostal počas rezania stále otvorený. Keď je rez otvorený, nehrozí žiadny spätný náraz. Ak sa rez zatvorí a zasekne kotúč, vždy existuje nebezpečenstvo spätného nárazu.

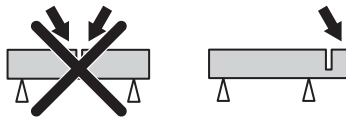

Buďte opatrní pri vnikaní do jestvujúceho rezu.

Buďte v pohotovosti pre prípad, že sa opracovávaný kus pohne alebo sa stane čokoľvek iné, čo by mohlo spôsobiť, že sa rez uzatvorí a kotúč sa zasekne.

## Preprava a uchovávanie

- Počas prepravy zabezpečte vybavenie, aby ste predišli poškodeniu alebo nehode.
- Informácie o preprave a skladovaní rezných kotúčov nájdete v časti „Rezné kotúče“.
- Informácie o preprave a skladovaní paliva nájdete v časti „Manipulácia s palivom“.
- Skladujte vybavenie na uzamykateľnom mieste, aby bolo mimo dosahu detí a nepovolanych osôb.

# ŠTART A STOP

## Pred štartom



**VAROVANIE!** Prosím, prečítajte si pozorne tento návod na obsluhu a presvedčte sa, či pokynom pred používaním stroja rozumiete.

Vždy noste vhodný ochranný odev. Pozrite pokyny v rámci kapitoly Osobné ochranné prostriedky.

Zaistite, aby sa v pracovnej oblasti nepohybovali žiadne neoprávnené osoby, v opačnom prípade hrozí riziko vážneho poranenia.

Skontrolujte, či sieťové napätie zodpovedá údajom uvedenému na štítku na zariadení.

- Vykonajte dennú údržbu. Pozrite si pokyny v časti „Údržba“.

## K 3000 Wet

### Vodná prípojka

- Pripojte vodnú hadicu k prívodu vody (A).

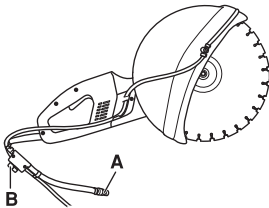

- Voda sa zapína a vypína pomocou kohútika (B).

### Zemniaci istič



**VAROVANIE!** Nikdy nepoužívajte nástroj bez ističa uzemňovacieho okruhu, ktorý sa dodáva s nástrojom. Nedbalosť môže mať za následok vážne zranenie osôb alebo dokonca ich smrť.

- Ubezpečte sa, že zemniaci istič je zapnutý.



- LED dióda signalizuje, že zemniaci istič je aktivovaný a že zariadenie sa môže zapnúť. Ak LED dióda nesvieti, stlačte tlačidlo RESET (zelené).
- Skontrolujte zemniaci istič.

## Štartovanie

- Uchopte prednú rukoväť ľavou rukou.
- Uchopte zadnú rukoväť pravou rukou.

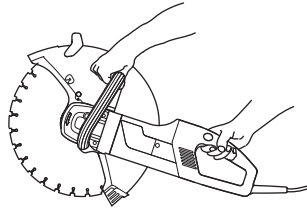

- Zatlačte zaistenie hlavného vypínača palcom pravej ruky a zatlačte hlavný vypínač.

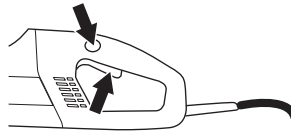

- Nechajte zariadenie spustené bez záťaže a bezpečným spôsobom aspoň na 30 sekúnd.

## Zastavenie



**VAROVANIE!** Rezný kotúč sa točí ešte minútu po zastavení motora. (Zotrvačný pohyb kotúča.) Zabezpečte, aby sa rezný kotúč mohol voľne otáčať, kým sa úplne nezastaví. Nedbanlivosť môže mať za následok ťažký úraz.

Zastavte motor uvoľnením hlavného vypínača.

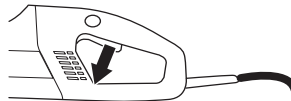

# ÚDRŽBA

## Všeobecné



**VAROVANIE!** Používateľ môže vykonávať iba údržbu a servis popísané v návode na obsluhu. Náročnejšie práce sa musia vykonávať v autorizovanej servisnej dielni.

Kontrola a/alebo údržba sa musí vykonávať s vypnutým motorom a odpojenou zástrčkou.

Vždy noste vhodný ochranný odev. Pozrite pokyny v rámci kapitoly Osobné ochranné prostriedky.

Ak údržbu stroja nevykonáte správnym spôsobom a servis alebo opravy nevykonáva profesionál, môže sa skrátiť životnosť stroja a zvýšiť riziko nehôd. Ak chcete získať viac informácií, kontaktujte najbližší autorizovaný servis.

- Nechajte stroj pravidelne skontrolovať a vykonať na nej všetky potrebné nastavenia a opravy u svojho predajcu Husqvarna.

## Plán údržby

V pláne údržby môžete vidieť, ktoré časti stroja vyžadujú údržbu, ako aj intervaly údržby. Intervaly sú vypočítané na základe každodenného používania stroja a môžu sa líšiť v závislosti od intenzity používania.

\*Pozrite si pokyny v časti „Bezpečnostné vybavenie stroja“.

\*\* Pozrite si pokyny v časti „Rezný kotúč“ a „Montáž a nastavenia“.

	Denná údržba	Týždenná údržba / 40 hodín	Ročná údržba
Čistenie	Vonkajšie čistenie		
	Prívod chladiaceho vzduchu		
	Nadstavec pre vysávač		
Funkčná kontrola	Celková kontrola	Uhlíkové kefky	
	Spínač*		
	Zaistenie hlavného vypínača*		
	Ochrana rezného kotúča*		
	Rezný kotúč**		
Vymeňte			Mazadlo prevodovky



## Čistenie

### Vonkajšie čistenie

#### Prívod chladiaceho vzduchu

Zariadenie je vybavené účinným ventilátorom na chladenie motora. Chladiaci vzduch, ktorý je nasávaný cez mriežku pri zadnej rukoväti zariadenia prechádza ponad stator a rotor a von cez prednú časť krytu motora.

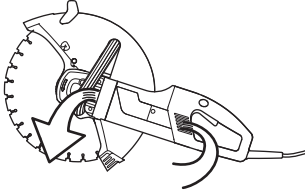

- Aby bolo zariadenie vždy dostatočne chladené, otvory pre chladiaci vzduch sa musia udržiavať v čistote a neupchaté. Zariadenie pravidelne prečistite stlačeným vzduchom.

#### K 3000 Wet



**VAROVANIE!** Keď oplachujete vnútornú časť stroja, nepoužívajte vysoko tlakový ostrekovač.

Stroj počas procesu rezania odoláva vlhkému vzduchu a pošpliechaniu.

Po rezaní materiálov, ktoré môžu obsahovať soľ, ako sú betón alebo tehly, je potrebné stroj po použití opláchnuť. Čistenie znižuje riziko ukladania nánosov vnútri zariadenia, ktoré by mohlo zapríčiniť vytekajúci prúd medzi elektrickými komponentmi, čo by ďalej mohlo spôsobiť nezámerné vypnutie ističa uzemňovacieho okruhu.

- Stroj každý deň po práci čistite opláchnutím čistou vodou.
- Stroj položte zadnou rukoväťou smerujúcou nahor. Opláchnite nasávanie vzduchu na zadnej rukoväti čistou vodou. Voda vytečie cez vývody vzduchu na prednej strane.
- Pripojte napájací kábel a zapnite stroj na približne 30 sekúnd, aby ste urýchlili sušenie stroja.

#### K 3000 Vac



**VAROVANIE!** Stroj nie je vybavený ističom uzemňovacieho okruhu. Neomývajte stroj vodou, pretože voda by sa mohla dostať do elektrického systému alebo do motora a stroj by sa mohol poškodiť alebo dôjsť ku skratu.

#### Nadstavec pre vysávač

- Očistite všetok prach, ktorý sa nahromadil v nadstavci pre vysávač.

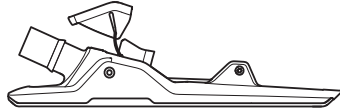

## Funkčná kontrola

### Celková kontrola



**VAROVANIE!** Nikdy nepoužívajte poškodené káble. Môžu spôsobiť vážne, dokonca aj smrteľné zranenia.

- Skontrolujte, či je kábel a predlžovací kábel neporušený a v dobrom stave. Nikdy nepoužívajte zariadenie, ak je kábel poškodený. Zaneste ho do autorizovanej servisnej dielne a nechajte ho opraviť.
- Skontrolujte, či sú matice a skrutky dotiahnuté.

### Uhlíkové kefky

Uhlíkové kefky by ste mali vymeniť za nové, ak sú opotrebované, prasknuté alebo akokoľvek inak zdeformované. Pri výmene sa musia vymeniť všetky uhlíkové kefky.

- Uvoľnite obe skrutky a odložte oba kontrolné kryty.

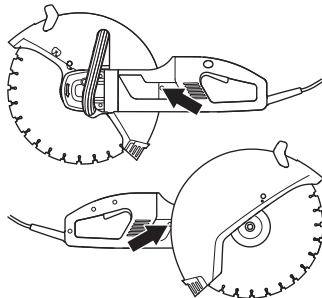

# ÚDRŽBA

- Odskrutkujte kábel držiaci uhlíkovú kefku. Teraz zdvihnite pružinu a potom vyberte uhlíkovú kefku z jej držiaka.

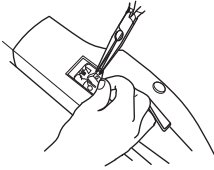

- Očistite držiaky kefiiek pomocou suchej kefy.
- Opatrne sfúkajte prach.
- Nasadte nové uhlíkové kefy a zároveň skontrolujte, či sa ľahko posúvajú v držiakoch kefiiek.
- Zahnite pružiny a utiahnite kábel.
- Nové uhlíkové kefy sa musia zabehnúť približne počas 40 minút na voľnobeh.

## Mazadlo prevodovky

Skriňa prevodovky nesmie byť úplne naplnená mazivom. Pri zahrievaní stroja počas prevádzky sa objem maziva zväčšuje. Ak by bola skriňa prevodovky úplne naplnená mazivom, mohlo by dôjsť k poškodeniu tesnenia a presakovaniu maziva.

Skriňa prevodovky by mala obsahovať celkovo 90 g maziva. Používajte vysokokvalitné prevodkové mazivo.

Pri výmene maziva v skrini prevodovky sa musia rozobrať nasledovné diely:

- Podložky príruby, ktoré držia rezný kotúč

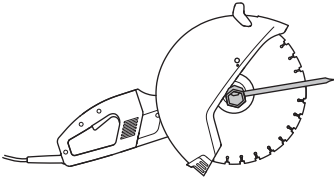

- Tesnenie
- Podporná príruha pre chránič

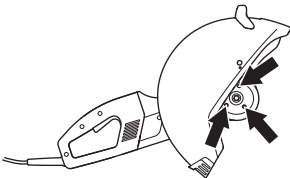

- Ochrana rezného kotúča

- Štyri skrutky, ktoré držia štít. Vyberte štít spolu s jednotkou hnacieho kolesa zo skrine prevodovky.

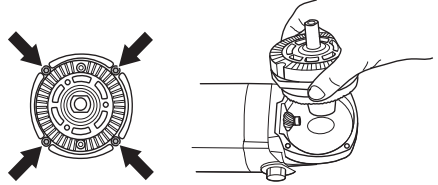

- Zotrite mazivo a vymeňte ho za nové prevodkové mazivo dobrej kvality. Skriňa prevodovky by mala obsahovať celkovo 90 g maziva.

**POZOR!** Pri demontáži buďte opatrní, aby ste nepoškodili tesnenia. Tie sa používajú ako tesnenia aj ako vložky pre nastavenie prevodovky.

# TECHNICKÉ ÚDAJE

Technické údaje		K 3000 Wet	K 3000 Vac
<b>Motor</b>			
Trieda ochrany		I	I
Zemniaci istič		Áno	Nie
Max. rýchlosť vývodného hriadeľa, ot./min.	120V, 60Hz	3780	3780
	230V, 50Hz	3570	3570
<b>Menovité napätie, V</b>			
Európa		230	230
Veľká Británia		110	110
USA / Kanada / Japonsko		100-120	100-120
Austrália		230	230
<b>Menovitý výkon, W</b>			
Európa		230V, 50Hz	2700/12 A
Veľká Británia		110V, 50Hz	2200/20 A
USA / Kanada / Japonsko		100-120V, 50-60Hz	15 A
Austrália		230V, 50Hz	2300/10 A
<b>Hmotnosť</b>			
Zariadenie s káblovým balíkom, bez čepele a nadstavca pre vysávač, kg (libry)		8.5 (17.6)	7.9 (15.4)
Nadstavec pre vysávač, kg (libry)			1 (2.2)
<b>Chladenie vodou</b>			
Chladenie kotúča vodou		Áno	Nie
Spojovací čap		Typ „Gardena“	-
Tlak vody – max., atm.		8	-

<b>Emisie hluku (pozri poznámku 1)</b>		
Hladina akustického výkonu, meraná v dB(A)	104	104
Hladina akustického výkonu, garantovaná dB(A)	105	105
<b>Hladiny hluku (viď poznámka 2)</b>		
Hladina akustického tlaku na sluch obsluhy, dB(A)	95	95
<b>Hladiny vibrácií (viď poznámka 3)</b>		
Predná rukoväť, m/s <sup>2</sup>	3,5	3,5
Zadná rukoväť, m/s <sup>2</sup>	3,5	3,5

Poznámka 1: Emisie hluku do okolia sa merajú ako akustický výkon ( $L_{WA}$ ) v súlade so smernicou EN 60745-2-3.

Poznámka 2: Hladina tlaku hluku podľa smernice EN 60745-2-3. Uvádzané údaje pre ekvivalentnú hladinu akustického tlaku stroja majú typický štatistický rozptyl (štandardnú odchýlku) 1,0 dB (A).

Poznámka 3: Stupeň vibrácií podľa smernice EN 60745-2-3. Uvádzané údaje pre ekvivalentnú hladinu vibrácií majú typický štatistický rozptyl (štandardnú odchýlku) 1 m/s<sup>2</sup>.

# TECHNICKÉ ÚDAJE

## Rezné zariadenie

Rezný kotúč, mm/palce	350/14
Maximálna okrajová rýchlosť, m/s	80
Max. rýchlosť noža, ot./min.	3900
Max. hĺbka rezu, mm (palce)	125 (4 59/64)
Max. hĺbka rezu s nastavcom pre vysávač, mm (palce)	119 (4 11/16)

## Odporúčané rozmery káblov

Oblasť kábla	1,5 mm <sup>2</sup>	2,5 mm <sup>2</sup>
Vstupné napätie 100–120 V	20 m	40 m
Vstupné napätie 220–240 V	30 m	50 m

## EÚ vyhlásenie o zhode

### (Uplatňuje sa iba na Európu)

Spoločnosť **Husqvarna AB**, SE-433 81 Göteborg, Švédsko, tel.: +46-31-949000, zodpovedne vyhlasuje, že rozbrusovacia píla **Husqvarna K 3000 Wet, K 3000 Vac** so sériovými číslami z roku 2016 a novšími (rok je jasne uvedený na štítku s menovítymi údajmi, nasledovaný sériovým číslom), spĺňa požiadavky SMERNICE RADY:

- zo 17. mája 2006, „Smernica o strojoch“ **2006/42/EÚ**.
- Z 26. februára 2014 „ohľadom elektromagnetickej kompatibility“ **2014/30/EU**.
- z 26. februára 2014, smernica týkajúca sa elektrického zariadenia určeného na používanie v rámci určitých limitov napätia“ **2014/35/EÚ**.
- z 8. júna 2011, smernica „o obmedzení používania určitých nebezpečných látok“ **2011/65/EU**.

Boli uplatnené nasledovné normy: EN ISO 12100:2010, EN 55014-1:2006, EN 55014-2/A1:2001, EN 61000-3-2:2006, EN 61000-3-3/A1/A2:2005, EN 60745-1:2009, IEC 60745-2-22:2009.

Gothenburg, 30. marec 2016

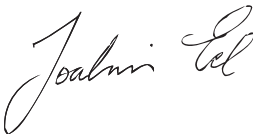

Joakim Ed

Globálny riaditeľ výskumu a vývoja

Construction Equipment Husqvarna AB

(Oprávnený zástupca spoločnosti Husqvarna AB a zodpovedný za technickú dokumentáciu.)

# VYSVĚTLENÍ SYMBOLŮ

## Symboly vyobrazené na tělese stroje:

**VÝSTRAHA!** Při nesprávném nebo neopatrném použití se zařízení může stát nebezpečným nástrojem, což může obsluhu nebo další osobám způsobit závažná nebo smrtelná zranění.

Než začnete stroj používat, prostudujte si, prosím, pečlivě návod k použití a ubezpečte se, že jste dokonale pochopili pokyny v něm uvedené.

Vždy používejte:

- Schválenou ochrannou přilbu
- Schválenou ochranu sluchu
- Ochranné brýle či štít

Tento výrobek vyhovuje platným předpisům CE.

**VÝSTRAHA!** Při zkracování se tvoří prach, který může způsobit poškození při vdechování. Používejte schválenou ochranu dechu. Dbejte, aby byla v místě dobrá ventilace.

**VÝSTRAHA!** Jiskry od řezného kotouče mohou způsobit požár v hořlavých materiálech, jako: benzín, dřevo, suchá tráva a jiné.

**VÝSTRAHA!** Zpětné rázy mohou být náhlé, rychlé a silné a mohou způsobit životu nebezpečná zranění. Přečtěte si pokyny v návodu před použitím stroje a dodržujte je.

**Označení týkající se ochrany životního prostředí.** Symboly na výrobku nebo jeho obalu označují, že tento výrobek nesmí být likvidován jako domácí odpad. Místo toho musí být odevzdán do příslušné recyklační stanice pro recyklaci elektrických a elektronických zařízení.

Zajištěním odpovídající likvidace tohoto výrobku pomůžete zabránit potenciálnímu negativnímu dopadu na životní prostředí a zdraví lidí, který by jinak mohl být důsledkem nesprávné likvidace tohoto výrobku.

Podrobnější informace o recyklaci tohoto výrobku získáte na městském úřadě, u služby zajišťující zpracování domácího odpadu nebo v prodejně, kde jste výrobek zakoupili.

**Další symboly/štítky na zařízení se týkají zvláštních certifikačních požadavků pro určité obchodní trhy.**



## Popis úrovní výstrahy

Výstrahy jsou odstupňovány do tří úrovní.

### VÝSTRAHA!



**VÝSTRAHA!** Tato úroveň je použita v případě nebezpečí vážného úrazu nebo úmrtí obsluhy nebo v případě nebezpečí vzniku škod v okolním prostoru při nedodržení pokynů uvedených v této příručce.

### POZOR!



**POZOR!** Tato úroveň je použita v případě nebezpečí úrazu obsluhy nebo v případě nebezpečí vzniku škod v okolním prostoru při nedodržení pokynů uvedených v této příručce.

### UPOZORNĚNÍ!



**UPOZORNĚNÍ!** Tato úroveň je použita v případě nebezpečí poškození materiálů nebo zařízení při nedodržení pokynů uvedených v této příručce.

# OBSAH

## Obsah

### VYSVĚTLENÍ SYMBOLŮ

Symboly vyobrazené na tělese stroje: .....	25
Popis úrovní výstrahy .....	25

### OBSAH

Obsah .....	26
-------------	----

### SEZNÁMENÍ SE STROJEM

Vážení zákazníku, .....	27
Funkce .....	27

### CO JE CO?

Co je co na zkracovačce – K 3000 Wet? .....	28
---	----

### SEZNÁMENÍ SE STROJEM

Co je co na zkracovačce – K 3000 Vac? .....	29
---	----

### BEZPEČNOSTNÍ VÝBAVA ZAŘÍZENÍ

Všeobecně .....	30
Vypínač proudu .....	30
Zarážka vypínače .....	30
Kryt řezacího disku .....	30

### ŘEZACÍ KOTOUČE

Všeobecně .....	32
Abrazivní kotouče .....	32
Diamantové kotouče .....	33
Přeprava a přechovávání .....	34

### KOMPLETACE A SEŘÍZENÍ

Všeobecně .....	35
Kontrola hnací osy a podložek příruby. ....	35
Kontrola pouzdra .....	35
Kontrola směru otáčení kotouče .....	35
Montáž řezacího kotouče .....	35
Kryt řezacího disku .....	35
Nástavec Vac .....	36
Ochranný kryt .....	36

### OBSLUHA

Ochranné prostředky .....	37
Obecná bezpečnostní upozornění .....	37
Hlavní principy činnosti .....	39
Přeprava a přechovávání .....	41

### STARTOVÁNÍ A VYPÍNÁNÍ

Před nastartováním .....	42
Startování .....	42
Vypínání .....	42

### ÚDRŽBA

Všeobecně .....	43
Schema technické údržby .....	43
Čištění .....	44
Funkční kontrola .....	44

### TECHNICKÉ ÚDAJE

Řezné vybavení .....	47
Doporučené rozměry kabelů .....	47
ES Prohlášení o shodě .....	49

# SEZNÁMENÍ SE STROJEM

## Vážení zákazníku,

Děkujeme, že jste si zvolili výrobek společnosti Husqvarna.

Doufáme, že budete s našim strojem spokojeni a že s ním budete pracovat nerolučně po dlouhou dobu. Koupě některého z našich výrobků vám poskytne přístup k profesionální pomoci ohledně oprav a servisu. Pokud jste zakoupili stroj jinde, než u našich autorizovaných prodejců, zeptejte se svého prodejce na nejbližší autorizovaný servis.

Doufáme, že tento návod k obsluze vám bude užitečným dokumentem. Dbejte na to, aby byl návod na pracovišti stále po ruce. Tím, že budete sledovat jeho obsah (použití, servis, údržbu atd.), můžete značně prodloužit životnost stroje a jeho hodnotu při dalším prodeji. Budete-li váš stroj prodávat, pamatujte i na to, abyste předali novému vlastníkovi i návod k použití.

## Více než 300 let inovací

Historie švédské společnosti Husqvarna sahá až do roku 1689, kdy švédský král Karel XI. nechal postavit továrnu na výrobu mušket. V té době již byly položeny základy technických dovedností, které stály za vývojem některých špičkových produktů z oblasti loveckých zbraní, jízdních kol, motocyklů, domácích spotřebičů, šicích strojů a zařízení pro venkovní použití.

Společnost Husqvarna je předním globálním výrobcem motorových zařízení používaných v lesnictví, při údržbě parků, trávníků a zahrad a také řezací techniky a diamantových nástrojů pro stavebnictví a kamenické práce.

## Odpovědnost uživatele

Odpovědností majitele zařízení nebo zaměstnavatele je, aby obsluha měla dostatečné znalosti týkající se bezpečného používání zařízení. Řídící pracovníci a obsluha si musí prostudovat tento Návod k obsluze a porozumět jeho obsahu. Musí znát následující informace:

- Bezpečnostní pokyny pro používání zařízení.
- Rozsah použití zařízení a jeho omezení.
- Způsob používání a údržby zařízení.

Použití tohoto stroje může být regulováno národními předpisy. Než začnete stroj používat, zjistěte si, jaké předpisy platí v místě, kde budete pracovat.

## Výhradní právo výrobce

Veškeré informace a údaje v tomto návodu na obsluhu byly platné v okamžiku jeho předání do tisku.

Společnost Husqvarna AB se řídí strategií neustálého vývoje výrobku a proto si vyhrazuje právo měnit konstrukci a vzhled výrobků bez předchozího upozornění.

## Funkce

Výrobky společnosti Husqvarna se vyznačují hodnotami, jako je vysoký výkon, spolehlivost, inovativní technologie, pokročilá technická řešení a ohled na životní prostředí.

Některé z jedinečných funkcí vašeho produktu jsou popsány níže.

## Elgard™

Elgard™ je elektronická ochrana proti přetížení motoru. Ochrana šetří stroj a prodlužuje jeho životnost. S pomocí ochrany Elgard™ stroj označuje, kdy se blíží k maximálnímu zatížení.

## Softstart™

Softstart™ je elektronický omezovač proudu, který zajišťuje pozvolnější rozběh.

## Nástavec Vac

Nástavec Vac se snadno připevňuje ke stroji a připojuje se k vysavači nebo odlučovači prachu, aby pomohl účinně odstraňovat prach při řezání za sucha.

## CO JE CO?

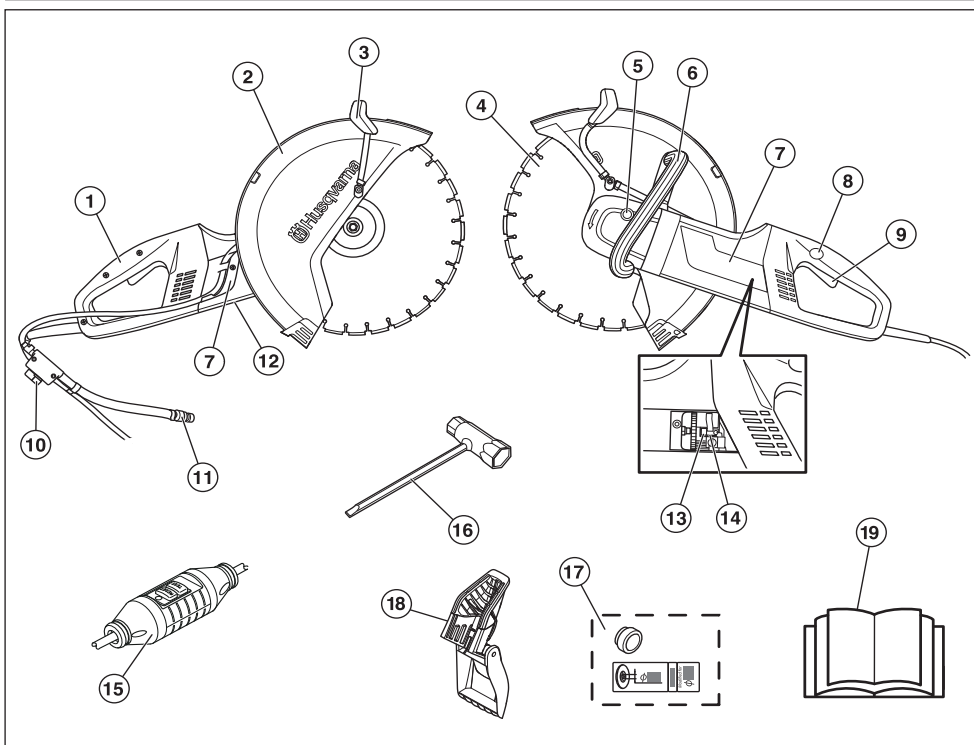

### Co je co na zkracovače - K 3000 Wet?

- |  |                     |
|--|---------------------|
| 1 Zadní rukojeť                        | 11 Připojení vody   |
| 2 Kryt řezacího disku                  | 12 Typový štítek    |
| 3 Vodní výbava                         | 13 Držáky kartáčků  |
| 4 Řezací kotouč                        | 14 Uhlenné kartáčky |
| 5 Zablokování osy                      | 15 Zemní jistič     |
| 6 Přední rukojeť                       | 16 Kombinovaný klíč |
| 7 Inspekční víčka                      | 17 Pouzdro + štítek |
| 8 Zarážka vypínače                     | 18 Ochranný kryt    |
| 9 Vypínač proudu                       | 19 Návod k použití  |
| 10 Připojení vody s omezovačem průtoku |                     |



# SEZNÁMENÍ SE STROJEM

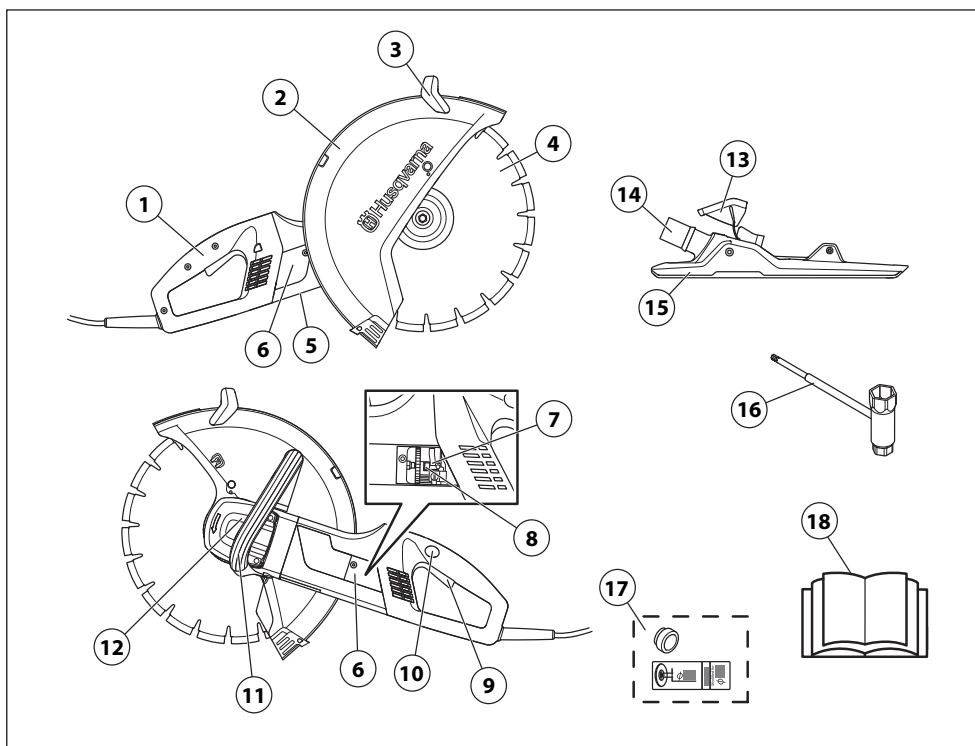

## Co je co na zkracovačce - K 3000 Vac?

- |  |                          |
|--|--------------------------|
| 1 Zadní rukojeť                        | 10 Zarážka vypínače      |
| 2 Kryt řezacího disku 14"              | 11 Přední rukojeť        |
| 3 Seřizovací rukojeť pro ochranný kryt | 12 Zablokování osy       |
| 4 Řezací kotouč                        | 13 Pojistná západka      |
| 5 Typový štítek                        | 14 Připojení pro vysavač |
| 6 Inspekční dvířka                     | 15 Nástavec Vac          |
| 7 Držáky kartáčků                      | 16 Kombinovaný klíč      |
| 8 Uhlé kartáčky                        | 17 Pouzdro + štítek      |
| 9 Vypínač proudu                       | 18 Návod k použití       |

# BEZPEČNOSTNÍ VÝBAVA ZAŘÍZENÍ

## Všeobecně



**VÝSTRAHA! Nikdy nepoužívejte stroj, který má poškozené bezpečnostní vybavení! V případě, že by stroj nevyhověl při jakékoli z těchto kontrol, je nutno vyhledat autorizované servisní středisko a nechat závadu odstranit.**

**Abyste se zabránilo neúmyslnému spuštění, je potřeba provést kroky popsané v této kapitole při vypnutí motoru a napájecím kabelem odpojeném z el. zásuvky, není-li uvedeno jinak.**

Tato část popisuje bezpečnostní vybavení stroje, jeho účel a způsob, kterým by se měla provádět kontrola a údržba, aby byla zajištěna jeho správná funkce.

## Vypínač proudu

Vypínač proudu se používá ke spuštění a zastavení stroje



## Kontrola vypínače

- Spustíte stroj, pusťte vypínač a zkontrolujte, že se motor a řezný disk zastavil.

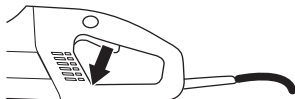

- Poškozený vypínač vám vymění autorizovaná dílna.

## Zarážka vypínače

Zarážka vypínače je konstruována tak, aby zabránila nezáměrné aktivaci vypínače. Stisknete-li zářku (A) vypne se vypínač (B).

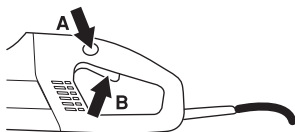

Zarážka vypínače zůstane stisknuta tak dlouho jak je stisknut vypínač. Povolíte-li úchvat držadla přejde jak vypínač tak i zářka vypínače zpět do původní polohy. K tomu dojde pomocí dvou na sobě nezávislých systémů zpětných per. Tato poloha má za následek to, že se stroj zastaví a vypínač se zablokuje.

## Kontrola zářky vypínače

- Zkontrolujte, že je vypínač zablokován, je-li zářka vypínače ve své původní poloze.

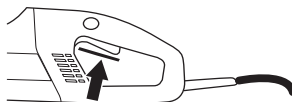

- Stiskněte zářku vypínače a zkontrolujte, že se po puštění vrátí do své původní polohy.

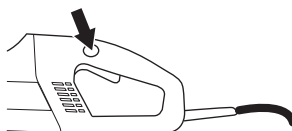

- Zkontrolujte, že vypínač i zářka vypínače jdou zlehka a že jejich systém zpětných per funguje.

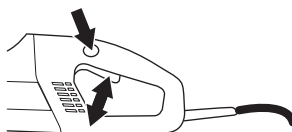

- Spustíte stroj, pusťte vypínač a zkontrolujte, že se motor a řezný disk zastavil.

## Kryt řezacího disku

Tento kryt je namontován nad řezacím kotoučem a je konstruován tak, aby chránil uživatele před odmrštěnými odřezky.

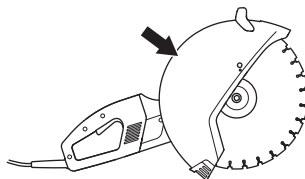

## Kontrola krytu řezacího disku.



**VÝSTRAHA! Před spuštěním stroje vždy zkontrolujte, že je kryt správně namontován. Zkontrolujte také, zda je řezací kotouč správně namontován a zda není poškozen. Poškozený řezací kotouč může způsobit úraz. Viz pokyny v části Montáž**

- Zkontrolujte, že je kryt kompletní a že nemá žádné trhlinky ani deformace.

## Zemní jistič (K 3000 Wet)

Zemní jističe chrání stroj v případě elektrické závady.

Kontrolka označuje, že je zemní jistič zapnut a stroj lze zapnout. Pokud kontrolka nesvítí, stiskněte tlačítko RESET (zelené).



### Zkontrolujte zemní jistič

- Zapojte stroj do el. zásuvky. Stiskněte tlačítko RESET (zelené) a rozsvítí se červená kontrolka.



- Nastartujte stroj.
- Stiskněte tlačítko TEST (modré).



- Zemní jistič by měl sepnout a stroj by se měl okamžitě vypnout. Pokud se tak nestane, obraťte se na svého prodejce.
- Resetujte stroj pomocí tlačítka RESET (zelené).

# ŘEZACÍ KOTOUČE

## Všeobecně



**VÝSTRAHA!** Řezací kotouč se může rozbit a způsobit uživateli velké škody.

- Zkracovací disky jsou ve dvou základních provedeních: abrasivní disky a diamantové kotouče.

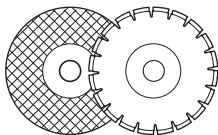

- Nejekonomičtější jsou nejčastěji řezací disky o vysoké kvalitě. Řezací disky o nižší kvalitě mají často nižší řezací schopost a kratší životnost, což znamená vyšší náklady ve vztahu k množství opracovaného materiálu.
- Dohlédněte na to, aby byla použita správná nábojnice k tomu řeznému disku, který je nasazen na stroji. Viz návod pod rubrikou Montáž řezného disku.

## Vhodné řezací kotouče

Řezací kotouče	K 3000 Wet	K 3000 bez nástavce Vac	K 3000 s nástavcem Vac
Abrasivní kotouče	Ano*	Ano	Ne
Diamantové kotouče	Ano	Ano	Ano
Ozubené kotouče	Ne	Ne	Ne

\*Bez vody

## Řezací kotouče pro různé materiály



**VÝSTRAHA!** Nikdy nepoužívejte řezný kotouč k řezání jiného materiálu než toho, pro který je určen.

Při řezání umělých hmot pomocí diamantového kotouče může dojít ke zpětnému odrazu, když se materiál vlivem tepla vznikajícího při řezání rozpustí a přilepí se ke kotouči. Nikdy neřežte plastové materiály diamantovým kotoučem!

Při řezání kovu vznikají jiskry, které by mohly způsobit požár. Nepoužívejte stroj v blízkosti hořlavých látek nebo plynů.

**Je zakázáno řezat kov s nástavcem Vac.**

Postupujte podle pokynů dodávaných s řezacím kotoučem, které se týkají vhodnosti kotouče pro různá použití. V případě nejjasnosti se obraťte na svého prodejce.

	Beton	Kov	Plast	Litina
Abrasivní kotouče*	X	X*	X	X
Diamantové kotouče	X	X**	----	X**

\* Pouze bez nástavce Vac.

\*\* Pouze speciální kotouče. Pouze bez nástavce Vac.

## Ruční vysokorychlostní stroje



**VÝSTRAHA!** Nikdy nepoužívejte řezací kotouč s označením nižšího počtu otáček než co je uvedeno na rozbrušovací pile. Používejte pouze řezací kotouče, které jsou určeny pro vysokorychlostní ruční rozbrušovací pily.

- Naše řezací kotouče jsou vyrobeny pro vysokorychlostní přenosné rozbrušovací pily.
- Řezací kotouč musí být označen stejným počtem otáček nebo vyšším ve srovnání s tím, který je uveden na štítku na rozbrušovací pile. Nikdy nepoužívejte řezací kotouč s nižším počtem otáček než s tím, který je uveden na rozbrušovací pile.

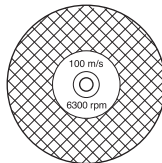

## Vibrace v kotoučích

- Používáte-li příliš velký nátlak, může disk ztratit svou kulatost a může začít vibrovat.
- Menší nátlak může eliminovat vibraci. Jinak vyměňte disk.

## Abrasivní kotouče



**VÝSTRAHA!** Brusné kotouče nepoužívejte spolu s vodou. Když je brusný kotouč vystaven působení vody nebo vlhkosti, zhoršuje se jeho pevnost a hrozí zvýšené riziko jeho rozlomení.

**UPOZORNĚNÍ!** Řezání brusnými disky s nástavcem Vac je zakázáno. Použití brusných disků způsobuje nadměrné opotřebení nástavce Vac.

- Řezací materiál v abrasivních kotoučích tvoří brusná zrnka, spojená pomocí organických pojidel. "Zesílené řezací kotouče" jsou vybudovány na bázi textilu nebo vláken, což zabrání úplnému rozlomení při maximálním počtu otáček, kdyby došlo k popraskání nebo poškození kotouče.
- Prestanda řezacího kotouče je dána typem a velikostí brusných zrněk a typem a tvrdostí pojidla.

# ŘEZACÍ KOTOUČE

- Dohlédněte na to, aby nebyl řezací kotouč poškozen nebo neměl trhlinky.

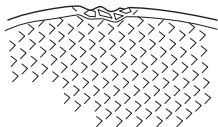

- Zkuste abrazivní disk tím, že jej pověsíte na prst a lehce na něj fuknete rukojetí šroubováku nebo jiným předmětem. Neuslyšíte-li zcela jasný a zvonivý tón, je disk poškozený.



## Brusné kotouče pro různé materiály

Typ kotouče	Materiály
Kotouč na beton	Beton, asphalt, kamenné zdivo, litina, hliník, měď, mosaz, kabely, pryž, umělá hmota atd.
Kotouč na kovy	Ocel, legované oceli a jiné tvrdé kovy.

## Diamantové kotouče

### Všeobecně



**VÝSTRAHA!** Při řezání umělých hmot pomocí diamantového kotouče může dojít ke zpětnému odrazu, když se materiál vlivem tepla vznikajícího při řezání rozpustí a přilepí se ke kotouči. Diamantové kotouče se při použití mohou velmi zahřát. Přehřátý kotouč je výsledkem nesprávného používání a může být příčinou deformace disku, která následně může způsobit škody na majetku a zranění osob.

Při řezání kovu vznikají jiskry, které by mohly způsobit požár. Nepoužívejte stroj v blízkosti hořlavých látek nebo plynů. Je zakázáno řezat kov s nástavcem Vac.

- Diamantové kotouče se skládají z ocelové kostry opatřené segmenty s průmyslovými diamanty.
- Diamantové kotouče dají nižší náklady na pracovní úkon, méně častou výměnu kotouče a konstantní hloubku řezu.
- Při použití diamantového kotouče dohlédněte na to, aby se otáčel ve směru šipky na kotouči.

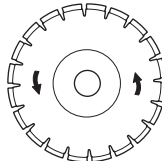

## Diamantové kotouče pro různé materiály

- Diamantové řezací kotouče jsou vhodné pro kamenné, železobetonové a další kompozitní materiály.
- Diamantové kotouče jsou v provedení o několika stupních tvrdosti.
- Pro řezání kovů by měly být používány speciální kotouče. Požádejte svého prodejce o pomoc při výběru správného výrobku.

## Ostření diamantových kotoučů

- Používejte vždy jen ostrý diamantový kotouč.
- Diamantové kotouče mohou být tupé, používáte-li nesprávný podávací tlak nebo při řezání některých materiálů jako silně vyztužený beton. Práce s tupým diamantovým kotoučem způsobí přehřátí, což vede k odpadnutí diamantových segmentů.
- Naostřete kotouč tak, že řežete v měkkém materiálu, jako je pískovec nebo cihla.

# ŘEZACÍ KOTOUČE

## Diamantové kotouče k řezání za sucha

- Diamantové kotouče pro řezání za sucha mohou a nemusí být chlazeny vodou.
- Při suchém řezání vytáhněte disk z řezu po každých 30 až 60 sekundách a nechte ho běžet ve vzduchu po dobu asi 10 sekund, aby vychladl. Pokud tak neučiníte, může se kotouč přehřát.

## Diamantové kotouče k řezání za mokra

**UPOZORNĚNÍ!** S nástavcem Vac by se nemělo řezat za mokra. Mokrá betonová směs významně snižuje sací kapacitu nástavce Vac.

- Diamantové kotouče pro řezání za mokra musí být chlazeny vodou. Pokud tak neučiníte, může se kotouč přehřát.
- Vodní chlazení ochlazuje kotouč, zvyšuje jeho životnost a snižuje tvorbu prachu.

## Mokrý řezání s diamantovým kotoučem (K 3000 Wet)

Vodní chlazení, které se používá při řezání betonu, chladí řezací disk a zvyšuje jeho životnost a zmenšuje tvorbu prachu. Mezi negativními stránkami je nutno jmenovat těžkosti při velmi nízkých teplotách, riziko poškození podlah a jiných částí stavby a nebezpečí uklouznutí.

Při mokrém řezání je kotouč nepřetržitě ochlazován, aby nedošlo k jeho přehřátí.

## Přeprava a přechovávání

- Nepřechovávejte ani nepřpravujte zkracovačku s nasazeným řezným kotoučem. Všechny řezné kotouče je nutno po použití se stroje sejmout a dobře přechovávat.
- Přechovávejte kotouč v prostoru suchém, kde nemůže dojít k mrazu. Buďte zvláště opatrní s abrazivními kotouči. Abrazivní kotouče je nutno přechovávat na vodorovné ploše. Přechovááte-li abrazivní disk ve vlhku, může dojít k porušení vyvážení a tím k poškození.
- Prohlédněte pozorně nové kotouče, zda nejsou poškozeny po přepravě nebo přechovávání.

# KOMPLETACE A SEŘÍZENÍ

## Všeobecně



**VÝSTRAHA!** Před započatím čištění, údržby nebo montáže vždy vyjměte kabel ze zásuvky.

Řezací disky Husqvarna jsou schváleny pro ruční rozbrušovací pily.

## Kontrola hnací osy a podložek příruby.

Vyměňujete-li řezací disk za nový zkontrolujte také podložky příruby a hnací osu.

- Zkontrolujte, že jsou závitý hnací osy nepoškozeny.
- Zkontrolujte, že kontaktní plochy řezacího disku a podložek příruby nejsou poškozené, mají správný rozměr a jsou čisté a běží správně na hnací ose.

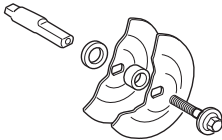

Nepoužívejte nikdy křivé, uražené, naražené nebo znečištěné podložky příruby. Nepoužívejte podložky příruby různých rozměrů.

## Kontrola pouzdra

Pouzdra se používají pro připevnění stroje ke středovému otvoru řezacího kotouče. Stroj se dodává se dvěma různě velkými pouzdry, 20mm (25/32") a 25,4mm (1").

- Zkontrolujte, zda pouzdro na vřetenu hřídele stroje odpovídá středovému otvoru řezacího kotouče. Na řezacím disku je uveden průměr centrického otvoru disku.

## Kontrola směru otáčení kotouče

- Při použití diamantového kotouče dohlédněte na to, aby se otáčel ve směru šipky na kotouči. Na stroji je šipka, která udává směr otáčení na ose disku.

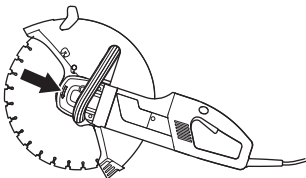

## Montáž řezacího kotouče

- Disk se umístí na vložku (C) mezi vnitřní podložkou příruby (A) podložkou příruby (B). Podložka příruby se natočí tak, aby správně dosedla na osu.

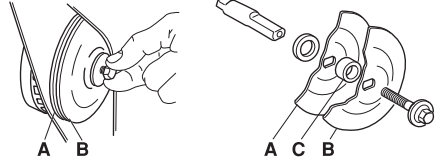

- Řezný disk/osu lze zablokovat tím, že dríte blokovací tlačítko na zadní straně stroje stisknuté.

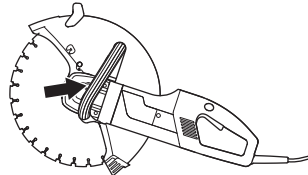

- Šroub, který drží řezací kotouč, se utáhne pomocí momentu 15–25 Nm.

## Kryt řezacího disku

Kryt řezacího vybavení je nutno nastavit tak, aby zadní část naléhala na opracováváný kus. Odpad a jiskry od řezaného materiálu se sbírají v krytu a odvádí se od uživatele.

Kryt kotouče je zablokovaný třením.

- Přitiskněte konce krytu proti součásti nebo upravte kryt pomocí nastavovacího madla. Kryt musí být vždy namontován na stroji.

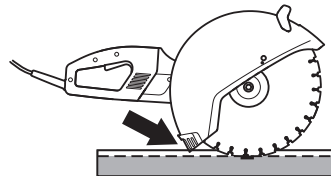

## KOMPLETACE A SEŘÍZENÍ

### Nástavec Vac

- Zasuňte nástavec Vac do štěrbin na zadní straně ochranného krytu řezacího kotouče.

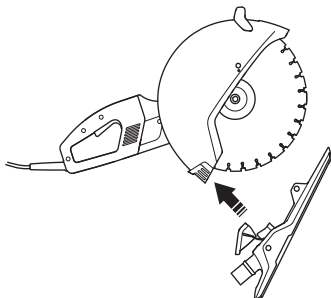

- Ujistěte se, zda je pojistná západka opřena o očko na krytu. Zvedněte pojistnou západku nahoru a přitiskněte ji k ochrannému krytu.

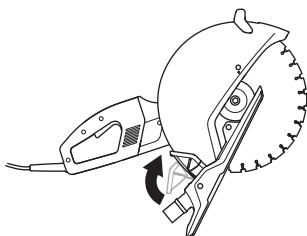

- Připojte vysavač ke stroji.

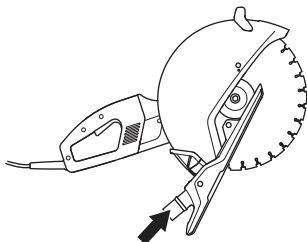

Doporučujeme použít odlučovač prachu Husqvarna DC 1400, DC 3300, DC 5500 nebo podobný.

### Ochranný kryt (K 3000 Wet)

- Zasuňte ochranný kryt do štěrbin na zadní straně ochranného krytu řezacího kotouče.

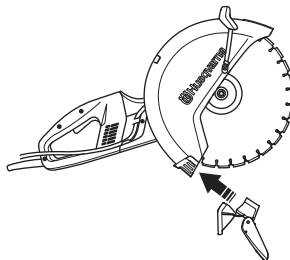

- Ujistěte se, zda je pojistná západka opřena o očko na krytu. Zvedněte pojistnou západku nahoru a přitiskněte ji k ochrannému krytu.

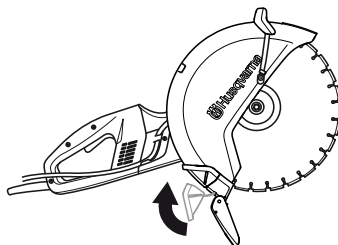



## Ochranné prostředky

### Všeobecně

Nikdy nepracujte se strojem, nemáte-li možnost přivolat pomoc v případě nehody.

### Osobní ochranné pomůcky

Při každém použití stroje je nutné používat schválené osobní ochranné pomůcky. Osobní ochranné pomůcky nemohou vyloučit nebezpečí úrazu, ale sniží míru poranění v případě, že dojde k nehodě. Požádejte svého prodejce o pomoc při výběru správného vybavení.



**VÝSTRAHA!** Při použití výrobků jako jsou řezačky, rozbrušovačky, vrtačky, které brousí nebo formují materiál, může vznikat prach a výpary, které mohou obsahovat škodlivé chemikálie. Zkontrolujte strukturu materiálu, se kterým budete pracovat, a použijte vhodnou dýchací masku.

Dlouhodobé vystavování působení hluku může vést k trvalému poškození sluchu. Proto vždy používejte schválenou ochranu sluchu. Je nutné dát vždy pozor na výstražné signály nebo volání, používáte-li ochranu sluchu. Sejměte vždy ochranu sluchu ihned po zastavení motoru.

Vždy používejte:

- Schválenou ochrannou přilbu
- Ochrana sluchu
- Schválená ochrana očí. Použijete-li vizír je nutno použít i schválené ochranné brýle. Schválené ochranné brýle jsou takové, které odpovídají standardu ANSI Z87.1 pro USA nebo EN 166 pro státy EU. Vizír musí splnit požadavky dle standardu EN 1731.
- Dechová rouška
- Silné rukavice s jistým úchopem.
- Přílehavý, silný a pohodlný oděv, který dovolí plnou pohyblivost.
- Vysoké boty s ocelovou špičkou a neklouzavou podrážkou.

### Ostatní ochranné prostředky



**POZOR!** Při práci s tímto zařízením může docházet k jiskření a vzniká riziko požáru. Vždy mějte při ruce protipožární vybavení.

- Hasicí přístroj
- Lékárnička

## Obecná bezpečnostní upozornění



**VÝSTRAHA!** Pozorně si přečtěte všechna bezpečnostní upozornění a pokyny. Při nedodržení upozornění a pokynů může dojít k úrazu elektrickým proudem, požáru nebo vážnému poranění.

Uložte si veškerá upozornění a pokyny pro použití v budoucnu.

Termín „elektrický nástroj“ v upozorněních označuje buď nástroj napájený ze sítě (kabelem), nebo napájený z baterií (bezdrátový).

### Bezpečnost pracovního prostoru

- Udržujte pracovní prostor čistý a dobře osvětlený. Přeplněné či tmavé prostory nahrávají nevhodám.
- Nepoužívejte elektrické nástroje ve výbušném prostředí, například v přítomnosti hořlavých kapalin, plynů či prachu. Elektrické nástroje vytvářejí jiskry, které mohou zapálit prach nebo výpary.
- Při práci s elektrickým nástrojem musí být děti i okolostojící osoby v dostatečné vzdálenosti. Rozptýlený může způsobit, že ztratíte kontrolu nad nástrojem.
- Nepoužívejte za nepříznivého počasí. Např. hustá mlha, déšť, silný vítr, velký chlad atd. Práce za špatného počasí je namahavá a může vést k nebezpečným okolnostem, např. ke kluzkému podloží.
- Zajistěte, aby při řezání nemohlo dojít k uvolnění a pádu materiálu a tím k následnému pracovnímu úrazu. Zvláštní pozornost věnujte práci ve svažitém terénu.



**VÝSTRAHA!** Bezpečnostní vzdálenost od rozbrušovacího stroje je 15 metrů. Jste zodpovědní za to, že se v pracovním okruhu nezdržují zvířata a diváci. Nezačínáte řezat pokud není pracovní okruh volný a pokud vy nestojíte pevně.

### Bezpečnost při používání el. energie

- Zástrčky elektrických nástrojů musí odpovídat el. zásuvce. Zástrčku nikdy žádným způsobem neupravujte. U uzemněných elektrických nástrojů nepoužívejte žádné adaptéry. Původní zástrčky a odpovídající zásuvky snižují nebezpečí úrazu el. proudem.
- Zabraňte tělesnému kontaktu s uzemněnými povrchy, např. trubkami, radiátory, sporáky a chladničkami. Pokud je lidské tělo uzemněno, hrozí větší nebezpečí úrazu el. proudem.
- Nevystavujte elektrické nářadí dešti. Pokud do elektrického nářadí vnikne voda, zvyšuje se nebezpečí úrazu elektrickým proudem.
- Nezacházejte hrubě s napájecím kabelem. Nikdy elektrický nástroj za kabel nenoste. Za kabel netahejte a neodpojujte nástroj od sítě táháním za kabel. Nevystavujte napájecí kabel působení tepla, oleje, nepoškodíte ho ostrými hranami nebo pohyblivými částmi. Poškozený nebo ohnutý kabel zvyšuje nebezpečí úrazu elektrickým proudem.

- Při používání elektrického nástroje venku použijte prodlužovací kabel určený pro venkovní použití. Použití kabelu určeného pro venkovní použití snižuje nebezpečí úrazu elektrickým proudem.
- Zkontrolujte, zda není kabel a prodlužovací kabel poškozen a je v dobrém stavu. Nikdy nepoužívejte stroj – je-li kabel poškozen, dejte jej opravit do autorizované dílny.
- Prodlužovací kabel nesmí být zamotaný – zvyšuje se tím nebezpečí jeho přehřátí.
- Pokud používáte prodlužovací šňůru, používejte pouze dostatečně dlouhé, schválené prodlužovací šňůry. Další informace naleznete v částech Doporučené rozměry kabelů a Technické údaje. Poddimenzovaný kabel znamená riziko snížení kapacity stroje a jeho přehřátí.
- Stroj je nutno zapojit do zásuvky s uzemněním. Zkontrolujte, aby napětí v síti souhlasilo s tím, které je uvedeno na štítku na stroji.
- Dohlédněte na to, aby byl kabel za vámi když začnete pracovat se strojem, aby nedošlo k poškození kabelu.



**VÝ STRAHA! Neomývejte stroj vodou, protože voda by mohla vniknout do elektrického systému nebo do motoru a mohlo by dojít k poškození stroje nebo ke zkratu.**

## Osobní bezpečnost

- Při práci s elektrickým nástrojem dávejte pozor, sledujte co děláte a používejte zdravý rozum. Nepracujte s elektrickým nástrojem pokud jste unaveni nebo jste pod vlivem drog, alkoholu či léků. Při práci s elektrickým nástrojem stačí okamžik nepozornosti a následkem může být vážný úraz.
- Používejte osobní ochranné pomůcky. Vždy používejte ochranu zraku. Ochranné vybavení, např. protiprachová maska, neklouzavá ochranná obuv, přilba nebo ochrana sluchu použité správným způsobem snižují nebezpečí úrazu.
- Zabraňte náhodnému spuštění. Před připojením k el. napájení nebo vložením baterií, zvednutím nebo nošením nástroje se přesvědčte, že je vypínač v pozici vypnuto (OFF). Přenašením elektrických nástrojů s prstem na spoušti nebo zapnutých elektrických nástrojů nahráváte nehodám.
- Před zapnutím el. nástroje vyjměte jakýkoli seřizovací klíč nebo klíč na matici. Klíč ponechaný na rotující části el. nástroje může způsobit úraz.
- Nenatahujte se příliš daleko. Neustále pevně stůjte a držte rovnováhu. Budete tak mít lepší kontrolu nad nástrojem v neočekávaných situacích.
- Noste vhodný oděv. Nenoste volné oblečení ani šperky. Udržujte vlasy, oděv i rukavice mimo dosah pohyblivých částí. Pohyblivé části mohou zachytit volný oděv, šperky nebo dlouhé vlasy.
- Pokud jsou zařízení přizpůsobena pro připojení odsávačů a lapačů prachu, musí být připojeny a správně použity. Použitím lapačů prachu snižujete rizika spojená s výskytem prachu.

- Pokud motor běží, dodržujte bezpečnou vzdálenost od řezných kotoučů.



**VÝSTRAHA! Nadměrné vystavení vibracím může u osob se zhoršenou funkcí krevního oběhu vést k poruchám oběhového nebo nervového systému. V případě, že byste pocítili příznaky obtížů způsobených nadměrným vystavením vibracím, spojte se se svým lékařem. Mezi tyto příznaky patří ztuplost končetin, ztráta citu, mravenčení, píchání, bolest, zeslábnutí, změna barvy nebo vzhledu pokožky. Tyto příznaky se obvykle objevují v prstech, na ruku nebo v zápěstí. Tyto příznaky se mohou zhoršit při nízkých teplotách.**

## Použití elektrických nástrojů a péče o ně

- Při práci s elektrickými nástroji nepoužívejte násilí. Používejte správný elektrický nástroj pro danou aplikaci. Správný elektrický nástroj vykoná práci lépe a bezpečněji rychlostí, pro kterou byl navržen.
- Nepoužívejte el. nástroj, pokud nefunguje vypínač pro zapnutí a vypnutí. Každý elektrický nástroj, který nelze ovládat vypínačem, je nebezpečný a musí se opravit.
- Před jakýmkoli nastavováním, výměnou příslušenství nebo uložení el. nástroje odpojte zástrčku od napájení nebo vyndejte z nástroje baterie. Takováto preventivní bezpečnostní opatření snižují riziko náhodného spuštění el. nástroje.
- Nepoužívané el. nástroje ukládejte mimo dosah dětí a nedovolte, aby s nástrojem pracovaly osoby, které ho dobře neznají nebo si nepřečetly tento návod k použití nástroje. Elektrické nástroje jsou v rukou neproškolených uživatelů nebezpečné.
- Provádějte údržbu el. nástrojů. Kontrolujte chybné zarovnání nebo spojení pohyblivých částí, rozbití jakýchkoli částí nebo jiné stavy, které mohou ovlivnit provoz elektrického nástroje. Pokud je elektrický nástroj poškozen, nechte ho opravit. Mnohé nehody jsou způsobeny špatnou údržbou elektrických nástrojů.
- Udržujte řezací nástroje ostré a čisté. Správně udržované řezací nástroje s ostrým ostřím jsou méně náchylné k „zakousnutí“ a snadněji se ovládají.
- Používejte elektrický nástroj, příslušenství a vsazené nože podle těchto pokynů. V úvahu je třeba brát pracovní podmínky a prováděnou práci. Použitím elektrického nástroje k jinému účelu, než pro který je určen, může mít za následek vznik nebezpečné situace.



**Za žádných okolností není dovoleno měnit původní konstrukci stroje bez schválení výrobce. Vždy používejte originální náhradní díly. Neoprávněné změny a nebo použití nepovolného příslušenství může způsobit vážné zranění nebo smrt uživatele či jiných osob.**

# OBSLUHA

- Zkontrolujte, zda není v pracovním prostoru nebo v materiálu určeném k řezání vedeno nějaké potrubí nebo elektrické kabely.
- Vždy zkontrolujte a označte průběh plynového vedení. Řezání v blízkosti plynového vedení je vždy nebezpečné. Ujistěte se, že při řezání nevznikají jiskry, aby nehrozilo nebezpečí výbuchu. Soustředte se na daný úkol. Nedbalost může vést k těžkému úrazu nebo smrti.
- Je-li stroj v chodu, musí být kryt řezacího vybavení vždy namontován.

## Servis

- Servis elektrického nástroje smí provádět pouze kvalifikovaná osoba za použití identických náhradních součástek. Tím bude zajištěna bezpečnost elektrického nástroje.

## Vždy používejte zdravý rozum

Není možné zmínit všechny představitelné situace, se kterými se můžete setkat. Vždy buďte opatrní a používejte zdravý rozum. V případě, že se dostanete do situace, kdy se necítíte bezpečně, ukončete práci a požádejte o radu odborníka. Obratě se na vašeho prodejce, servis nebo na zkušeného pracovníka se strojem. Nepouštějte se do žádných prací, na kterou se cítíte nedostatečně kvalifikováni!

## Hlavní principy činnosti



**VÝSTRAHA! Nenaklánějte rozbrušovací pilu do strany, toto může způsobit uvážnutí kotouče nebo jeho zlomení a tím může dojít k úrazu.**

**Naprostu se vyvarujte řezání pomocí boku kotouče; dojde takřka jistě k jeho poškození, zlomení a toto může způsobit velkou škodu. Užívejte pouze řezný díl.**

**Při řezání umělých hmot pomocí diamantového kotouče může dojít ke zpětnému odrazu, když se materiál vlivem tepla vznikajícího při řezání rozpustí a přilepí se ke kotouči. Nikdy neřežte plastové materiály diamantovým kotoučem!**

**Při řezání kovu vznikají jiskry, které by mohly způsobit požár. Nepoužívejte stroj v blízkosti hořlavých látek nebo plynů.**

**Je zakázáno řezat kov s nástavcem Vac.**

- Zařízení je zkonstruováno a určeno k řezání pomocí brusných kotoučů nebo diamantových kotoučů určených pro vysokorychlostní ruční zařízení. Zařízení nesmí být používáno s jakýmkoliv jiným typem kotouče nebo pro jakýmkoliv jiný typ řezání.
- Zkontrolujte také, zda je řezací kotouč správně namontován a zda není poškozen. Pokyny naleznete v části Řezací kotouče a Montáž a nastavení.

- Zkontrolujte, zda používáte správný řezací kotouč pro danou aplikaci. Pokyny naleznete v části Řezací kotouče.
- Nikdy neřežte azbestové materiály!
- Je-li motor v chodu udržujte vzdálenost k řezacím kotouči.
- Pokud je spuštěný motor, nikdy nenechávejte stroj bez dozoru.
- Se strojem nikdy nepohybujte, je-li řezné zařízení v pohybu.
- Kryt řezacího vybavení je nutno nastavit tak, aby zadní část náležela na opracovávaný kus. Odpad a jiskry od řezaného materiálu se sbírají v krytu a odvádí se od uživatele. Za chodu musí být krytí řezného zařízení vždy nasazeny.

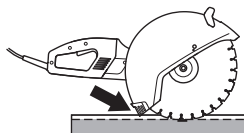

- Nikdy k řezání nepoužívejte zónu zpětného rázu kotouče. Viz pokyny v části Zpětný ráz.
- Držte dobře rovnováhu a stůjte pevně.
- Nikdy neřežte nad úroveň ramen.
- Nikdy neřežte ze žebříku. Při práci ve výškách použijte plošinu nebo lešení.
- Držte stroj vždy pevně oběma rukama. Držte jej tak, aby se palce i prsty sevřely kolem držadla.

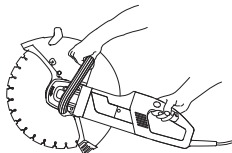

- Stůjte v pohodlné vzdálenosti od zpracovávaného kusu.
- Před spuštěním stroje zkontrolujte, že není disk s ničím ve styku.
- Řezacím kotoučem řežte jemně s vysokou rychlostí otáčení (plný výkon). Udržujte maximální otáčky až do dokončení řezání.
- Nechte stroj pracovat, aniž byste na řezací kotouč působili silou nebo tlačili.
- Posunujte stroj ve směru řezacího disku. Tlak ze strany může zničit disk a je velmi nebezpečný.



# OBSLUHA

- Pohybné diskem vpřed a vzad tak, abyste měli co nejmenší kontaktní plochu mezi diskem a řezaným materiálem. Tím udržujete teplotu disku co nejnižší a řezání je účinné.

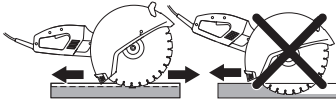

## Omezení prachu (K 3000 Vac)

Nástavec Vac se snadno připevňuje ke stroji a připojuje se k vysavači nebo odlučovači prachu, aby pomohl účinně odstraňovat prach při řezání za sucha.

Množství prachu vytvořeného při řezání závisí na řezaném materiálu. Měkké materiály produkují více prachu. Přizpůsobte rychlost řezání tak, aby nástavec Vac stihl pohltit maximální množství vyprodukovaného prachu.

## Postupné spouštění a ochrana proti přetížení

Stroj je vybaven elektronicky ovládaným měkkým spouštěním a ochranou proti přetížení.

Je-li stroj přetížen nad určitý stupeň, začne motor pulzovat. Snížíte-li zatížení, přejde motor do normální polohy a vy můžete pokračovat v řezání

Pracuje-li stroj i nadále s pulzujícím motorem, vypne elektronika po chvíli proud. Čím větší přetížení tím rychleji se stroj vypne.

Uváznete-li s rozbrušovací pilou, vypne elektronika okamžitě proud.

## Zpětný ráz



**VÝSTRAHA! Ke zpětným rázům dochází nečekaně a mohou být velmi prudké. Rozbrušovací pila může být vymrštěna směrem nahoru a zpět k uživateli rotačním pohybem způsobujícím vážné nebo dokonce smrtelné zranění. Je bezpodmínečně nutné rozumět principu vzniku zpětných rázů a jak jim před použitím zařízení zabránit.**

Zpětný ráz je náhlý pohyb směrem vzhůru, ke kterému může dojít, když se řezné kotouče zaseknou v zóně zpětného rázu. Zpětné rázy jsou většinou nepatrné a představují pouze malé nebezpečí. Zpětný ráz však může být velmi prudký a může rozbrušovací pilu vymrstit směrem nahoru a zpět k uživateli

rotačním pohybem způsobujícím vážné nebo dokonce smrtelné zranění.

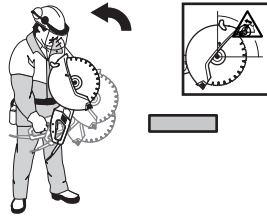

## Reaktivní síla

Při řezání je vždy přítomna reaktivní síla. Tato síla táhne zařízení opačným směrem oproti směru otáčení kotouče. Většinou času je tato síla nepatrná.

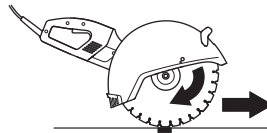

Pokud dojde k zaseknutí kotouče, tato reaktivní síla se znásobí a může dojít ke ztrátě kontroly nad rozbrušovací pilou.

## Zóna zpětného rázu

Nikdy k řezání nepoužívejte zónu zpětného rázu kotouče. Pokud dojde k zaseknutí kotouče v zóně zpětného rázu, reaktivní síla rozbrušovací pilu vymrští směrem nahoru a zpět k uživateli rotačním pohybem způsobujícím vážné nebo dokonce smrtelné zranění.

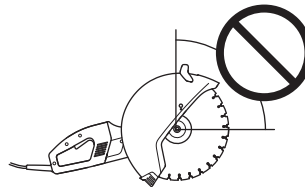

## Zpětný ráz způsobený stoupáním kotouče

Pokud je k řezání použita zóna zpětného rázu, reaktivní síla způsobí stoupání kotouče v řezu. Nepoužívejte zónu zpětného rázu. K řezání použijte spodní kvadrant kotouče, abyste zabránili zpětnému rázu způsobenému stoupáním kotouče.

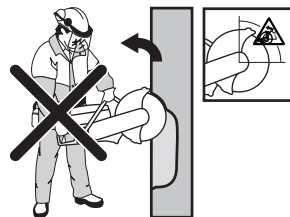

## Zpětný ráz způsobený přiskřípnutím kotouče

K přiskřípnutí kotouče dochází při sevření řezu. Pokud dojde k zaseknutí kotouče, tato reaktivní síla se znásobí a může dojít ke ztrátě kontroly nad rozbrušovací pilou.



Pokud dojde k zaseknutí kotouče v zóně zpětného rázu, reaktivní síla rozbrušovací pilu vymrští směrem nahoru a zpět k uživateli rotačním pohybem způsobujícím vážné nebo dokonce smrtelné zranění.

## Řezání trubek a přiskřípnutí kotouče

Při řezání trubek je třeba dbát zvýšené opatrnosti. Pokud není trubka řádně podepřena a řez není při řezání stále rozevřen, může se kotouč zaseknout v zóně zpětného rázu a způsobit vážný zpětný ráz.

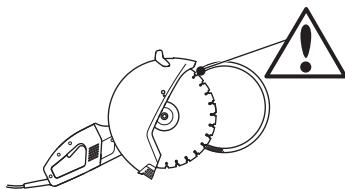

## Ochrana před zpětným rázem

Zabránit zpětnému rázu je jednoduché.

Podepřete obrobek tak, aby byl řez při řezání stále rozevřen. Pokud je řez rozevřen, nedochází k žádným zpětným rázům. Pokud se řez uzavře a skřípne kotouč, dochází vždy k riziku zpětného rázu.

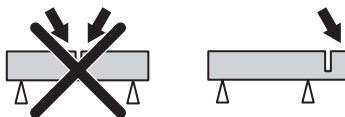

Bud'te opatrní při vsunutí kotouče do stávajícího řezu.

Dejte pozor na to, zda se zpracovávaný kus nepřesune nebo nestane-li se něco jiného, co by mohlo způsobit sevření řezu a uskrípnutí kotouče.

## Převrta a přechovávání

- Zařízení při transportu zajistěte, aby nedocházelo k poškození a nehodám.
- Informace o transportu a skladování řezacích kotoučů naleznete v části Řezací kotouče.
- Informace o transportu a skladování paliva naleznete v části Manipulace s palivem.
- Skladujte zařízení v uzamykatelném prostoru mimo dosah dětí a nepovolaných osob.

# STARTOVÁNÍ A VYPÍNÁNÍ

## Před nastartováním



**VÝSTRAHA!** Než začnete stroj používat, prostudujte si, prosím, pečlivě návod k použití a ubezpečte se, že jste dokonale pochopili pokyny v něm uvedené.

Používejte osobní ochranné pomůcky. Viz pokyny v části Osobní ochranné pomůcky.

Dbejte, aby se v pracovním prostoru nenacházely nepovolané osoby, mohlo by dojít k vážnému úrazu.

Zkontrolujte, aby napětí v síti souhlasilo s tím, které je uvedeno na štítku na stroji.

- Provádějte denní údržbu. Viz pokyny v části Údržba.

## K 3000 Wet

### Připojení vody

- Připojte vodní hadici k přívodu vody (A).

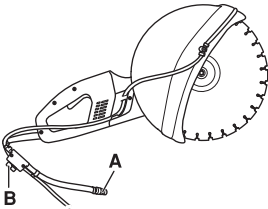

- Voda se zapíná a vypíná vodním kohoutkem (B).

### Zemní jistič



**VÝSTRAHA!** Nikdy nepoužívejte nářadí bez zemního jističe dodaného s nářadím. Neopatrnost může mít za následek vážné zranění osob nebo dokonce jejich smrt.

- Zkontrolujte, zda je zemní jistič zapnut.



- Kontrolka označuje, že je zemní jistič zapnut a stroj lze zapnout. Pokud kontrolka nesvíí, stiskněte tlačítko RESET (zelené).
- Zkontrolujte zemní jistič.

## Startování

- Přední rukojeť uchopte levou rukou.
- Uchopte zadní držadlo pravou rukou.

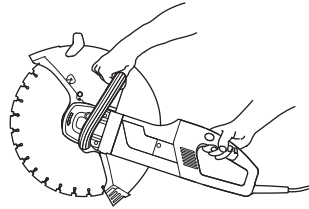

- Stiskněte zarážku vypínače pravým palcem a stiskněte vypínač.

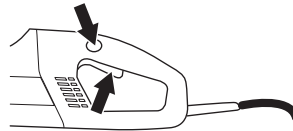

- Spustíte stroj bez zatížení a bezpečným způsobem alespoň na 30 sekund.

## Vypínání



**VÝSTRAHA!** Řezací kotouč se ještě minutu po zastavení motoru otáčí. (Volný doběh.) Dokud se řezací kotouč zcela nezastaví, musí se volně otáčet. Nedbalost může vést k těžkému úrazu nebo smrtelnému zranění.

Pustíte-li vypínač motor se zastaví.

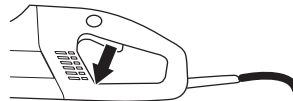

# ÚDRŽBA

## Všeobecně



**VÝSTRAHA!** Uživatel smí provádět pouze takové údržbářské a servisní úkoly, které jsou popsány v tomto návodu k použití. Rozsáhlejší zásahy je nutno nechat provést autorizované servisní dílně.

Kontrola a/nebo údržba se provádí s vypnutým motorem a kabelem vytaženým ze zásuvky.

Používejte osobní ochranné pomůcky. Viz pokyny v části Osobní ochranné pomůcky.

Životnost stroje se může zkracovat a riziko úrazů zvyšovat, jestliže se údržba stroje neprovádí správně anebo se opravy neprovádějí odborně. Pokud potřebujete další informace, obraťte se na nejbližší servisní dílnu.

- Zajistěte pravidelné kontroly a provádění základního seřízení a oprav stroje u autorizovaného dodavatele společnosti Husqvarna.

## Schema technické údržby

V plánu údržby můžete vidět, které součásti vašeho zařízení vyžadují údržbu a v jakých intervalech by měla probíhat. Tyto intervaly jsou vypočítávány na základě každodenního využívání zařízení a v závislosti na míře používání se mohou lišit.

\*Viz pokyny v části Bezpečnostní vybava zařízení.

\*\*Viz pokyny v části Řezací kotouče a Montáž a nastavení.

	Denní údržba	Týdenní údržba/po 40 hodinách	Roční údržba
Čištění	Čištění vnějších částí		
	Přívod chladicího vzduchu		
	Nástavec Vac		
Funkční kontrola	Všeobecná kontrola	Uhelné kartáčky	
	Vypínač proudu*		
	Zarážka vypínače*		
	Kryt řezacího disku*		
	Řezací kotouč**		
Výměna			Mazivo pro kolmý ozubený převod

## Čištění

### Čištění vnějších částí

#### Přívod chladicího vzduchu

Stroj je vybaven účinným ventilátorem ke chlazení motoru. Chladicí vzduch nasávaný mřížkou u zadního držadla prochází prostorem statoru a rotoru a předním dílem korpusu motoru ven.

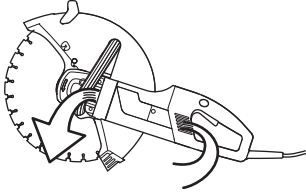

- K tomu, aby stroj měl stále plnohodnotné chlazení, je nutno držet otvory vstupu chladicího vzduchu čisté a volné. Profukujte pravidelně stroj stlačeným vzduchem.

#### K 3000 Wet



**VÝSTRAHA! K proplachování vnitřku stroje nepoužívejte mytí vodou pod vysokým tlakem.**

Stroj lze používat ve vlhkém vzduchu a během řezání vydrží postříkání vodou.

Při řezání materiálů jako je beton nebo cihla, které mohou obsahovat sůl, je nutné po dokončení práce stroj opláchnout. Čištěním se snižuje nebezpečí vzniku usazenin uvnitř motoru, které mohou způsobit svodový proud mezi elektrickými komponentami, což může následně způsobit neúmyslné vypnutí zemního jističe.

- Stroje denně čistěte opláchnutím čistou vodou po ukončení práce.
- Položte stroj se zadní rukojetí směřující nahoru. Opláchněte otvory sání vzduchu u zadní rukojeti čistou vodou. Voda vyteče předními otvory pro odvod vzduchu.
- Zapojte zástrčku do el. zásuvky a nechte motor běžet nasucho přibližně 30 sekund, abyste urychlili vysušení motoru.

#### K 3000 Vac



**VÝSTRAHA! Stroj není vybaven zemním jističem. Neomývejte stroj vodou, protože voda by mohla vniknout do elektrického systému nebo do motoru a mohlo by dojít k poškození stroje nebo ke zkratu.**

#### Nástavec Vac

- Očistěte veškerý prach, který se nahromadil v nástavci Vac.

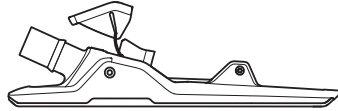

## Funkční kontrola

### Všeobecná kontrola



**VÝSTRAHA! Nikdy nepoužívejte poškozené kabely. Mohou způsobit vážná, dokonce i smrtelná zranění.**

- Zkontrolujte, zda není kabel a prodlužovací kabel poškozen a je v dobrém stavu. Nikdy nepoužívejte stroj je-li kabel poškozen, dejte jej opravit do autorizované dílny.
- Přesvědčte se, zda jsou matice a šrouby utažené.

### Uhelné kartáčky

Jsou-li kartáčky opotřebované, prasklé nebo jinak deformované, je nutno je vyměnit za nové. Při výměně uhelných kartáčků je nutno vyměnit všechny uhelné kartáčky.

- Sejměte obě inspekční víčka tím, že povolíte oba vruty.

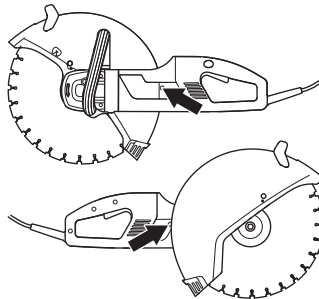



# ÚDRŽBA

- Odšroubujte kabel, který drží uhelný kartáček. Potom zvedněte péra a vyjměte kartáček z jeho držáku.

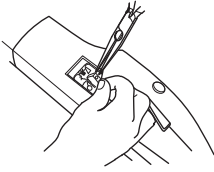

- Očistěte držáky kartáčků suchým štětcem.
- Opatrně vyfoukejte prach.
- Namontujte nové uhelné kartáčky a zkontrolujte, zda se pohybují volně ve svých držácích.
- Sklopte péra a přišroubujte kabel.
- Nové uhelné kartáčky je nutno nejprve zajet po dobu 40 minut za chodu na volnoběh.

## Mazivo pro kolmý ozubený převod

Převod nelze zcela naplnit mazivem. Mazivo expanduje teplem, které vyvíjí stroj za chodu. Kdyby byl převod mazivem zcela naplněn, mohlo by dojít ke zničení těsnění a úniku maziva.

Korpus převodovky pojme celkem 90 g maziva. Použijte mazivo na ozubené převody dobré kvality.

K výměně maziva v převodovce je nutno demontovat následující detaily:

- Podložky příruby, které drží řezný disk

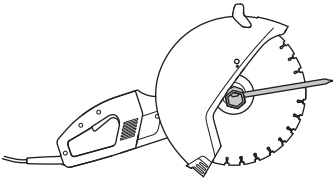

- Těsnění
- Pomocná příruha krytu

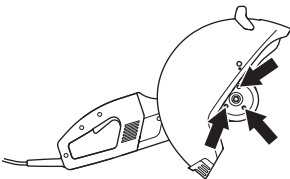

- Kryt řezacího disku

- Ty čtyři šrouby, které drží štít. Potom zvedněte štít spolu s jednotkou hnacího kola z korpusu převodovky.

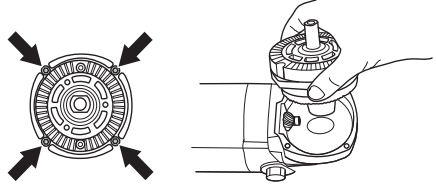

- Vytřete mazivo a naplňte novým mazivem pro převodovky dobré kvality. Korpus převodovky pojme celkem 90 g maziva.

**UPOZORNĚNÍ!** Buďte opatrní při demontáži, aby se nepoškodila těsnění. Tato se používají jako těsnění i jako distanční tělíska při nastavení převodovky.

# TECHNICKÉ ÚDAJE

Technické údaje		K 3000 Wet	K 3000 Vac
<b>Motor</b>			
Třída ochrany		I	I
Zemní jistič		Ano	Ne
Maximální otáčky výchozího hřídele, ot/min.	120V, 60Hz	3780	3780
	230V, 50Hz	3570	3570
<b>Nominální napětí, V</b>			
Europe		230	230
Great Britain		110	110
USA / Canada / Japan		100–120	100–120
Austrálie		230	230
<b>Nominální výkon, W</b>			
Europe		230V, 50Hz	2700/12 A
Great Britain		110V, 50Hz	2200/20 A
USA / Canada / Japan		100–120V, 50–60Hz	15 A
Austrálie		230V, 50Hz	2300/10 A
<b>Hmotnost</b>			
Stroj s kabely, bez kotouče a nástavce Vac, v kg (librách)		8.5 (17.6)	7.9 (15.4)
Nástavec Vac, v kg (librách)			1 (2.2)
<b>Chlazení vodou</b>			
Chlazení kotouče vodou		Ano	Ne
Spojovací čep		Typ „Gardena“	–
Max. tlak vody, bar		8	–

<b>Emise hluku (viz poznámka 1)</b>		
Hladina akustického výkonu, změřená dB(A)	104	104
Hladina akustického výkonu, zaručená dB(A)	105	105
<b>Hladiny hluku (viz poznámka 2)</b>		
Hladina akustického tlaku na sluch obsluhy, dB(A)	95	95
<b>Hladiny vibrací (viz poznámka 3)</b>		
Přední rukojeť, m/s <sup>2</sup>	3,5	3,5
Zadní rukojeť, m/s <sup>2</sup>	3,5	3,5

Poznámka 1: Emise hluku do okolí naměřené jako akustický výkon ( $L_{WA}$ ) podle normy EN 60745–2–3.

Poznámka 2: Hladina akustického tlaku měřená podle normy EN 60745–2–3. Uváděná data pro hladinu akustického tlaku mají typickou statistickou odchylku (standardní odchylku) 1,0 dB(A).

Poznámka 3: Hladina vibrací měřená podle normy EN 60745–2–3. Uváděná data pro hladinu vibrací mají typickou statistickou odchylku (standardní odchylku) 1 m/s<sup>2</sup>.

# TECHNICKÉ ÚDAJE

## Řezné vybavení

Řezací kotouč, mm/palců	350/14
Max. obvodová rychlost, m/s	80
Max. rychlost nože, ot./min	3900
Max. hloubka řezání, v mm (palcích)	125 (4 59/64)
Max. hloubka řezání s nástavcem Vac, v mm (palcích)	119 (4 11/16)

## Doporučené rozměry kabelů

Oblast kabelu	1,5 mm <sup>2</sup>	2,5 mm <sup>2</sup>
Vstupní napětí 100–120 V	20 m	40 m
Vstupní napětí 220–240 V	30 m	50 m

## ES Prohlášení o shodě

### (Platí pouze pro Evropu)

Husqvarna AB, SE-433 81 Göteborg, Švédsko, tel. +46-31-949000, zaručuje tímto, že zkracovačka **Husqvarna K 3000 Wet, K 3000 Vac** s číslem série roku 2016 a dále (rok je zřetelně udán na typovém štítku i s následujícím číslem série) odpovídá předpisum DIREKTIVY RADY:

- ze 17. května 2006 „týkající se strojních zařízení“ **2006/42/EC**.
- ze dne 26. února 2014 "týkající se elektromagnetické kompatibility" **2014/30/EU**.
- z 26. února 2014 týkající se elektrického vybavení navrženého pro použití ve specifickém rozsahu napětí“ **2014/35/EU**.
- z 8. června 2011 „o omezení používání některých nebezpečných látek“ **2011/65/EU**.

Byly uplatněny následující standardní normy: EN ISO 12100:2010, EN 55014-1:2006, EN 55014-2/A1:2001, EN 61000-3-2:2006, EN 61000-3-3/A1/A2:2005, EN 60745-1:2009, IEC 60745-2-22:2009.

Göteborg, 30. března 2016

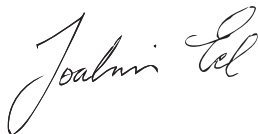

Joakim Ed

Globální ředitel výzkumu a vývoje

Construction Equipment Husqvarna AB

(Autorizovaný zástupce společnosti Husqvarna AB a odpovědný za technickou dokumentaci.)

# ZNACZENIE SYMBOLI

## Oznakowanie maszyny:

**OSTRZEŻENIE!** W razie nieuważnego lub nieprawidłowego posługiwania się maszyną może ona stać się niebezpiecznym narzędziem, mogącym spowodować obrażenia lub śmierć użytkownika lub innych osób.

Przed przystąpieniem do pracy maszyną prosimy dokładnie i ze zrozumieniem zapoznać się z treścią niniejszej instrukcji.

Zawsze należy stosować:

- Zatwierdzony kask ochronny
- Zatwierdzone ochronniki słuchu
- Okulary ochronne lub siatka ochronna na twarz

Niniejszy produkt zgodny jest z obowiązującymi dyrektywami CE.

**OSTRZEŻENIE!** Podczas cięcia następuje pylenie. Wdychanie pyłu jest szkodliwe dla zdrowia. Stosuj atestowane maski przeciwpyłowe lub inne środki ochrony dróg oddechowych. Zapewnij dobrą wentylację.

**OSTRZEŻENIE!** Iskry z tarczy tnącej mogą spowodować zapalenie materiałów łatwopalnych tj.: benzyna (gaz), drewno, sucha trawa itp.

**OSTRZEŻENIE!** Wykonywanie nagłych oraz gwałtownych ruchów może być niebezpieczne i być przyczyną zagrażających życiu obrażeń. Należy dokładnie przeczytać instrukcję obsługi i przed uruchomieniem maszyny upewnić się, że wszystkie instrukcje zostały zrozumiane.

**Oznaczenia dotyczące ochrony środowiska.** Symbole znajdujące się na produkcie oraz na opakowaniu informują o tym, że nie wolno traktować go jako zwykły odpad domowy. Musi on zostać oddany do odpowiedniego punktu pobierania surowców wtórnych, zajmującego się przetwarzaniem urządzeń elektrycznych oraz elektronicznych.

Przez upewnienie się, że produkt zostanie prawidłowo przetworzony, pomagasz przeciwdziałać jego potencjalnemu negatywnemu wpływowi na środowisko naturalne oraz ludzi.

Aby uzyskać więcej informacji na temat recyklingu niniejszego produktu, prosimy o kontakt z władzami regionalnymi, punktem zajmującym się pobieraniem odpadów domowych lub sklepem gdzie urządzenie zostało zakupione.

**Pozostałe symbole/naklejki samoprzylepne umieszczone na maszynie dotyczą specjalnych**



wymogów, związanych z certyfikatami w poszczególnych krajach.

## Wyjaśnienie poziomów ostrzeżeń

Występują trzy poziomy ostrzeżeń.

### OSTRZEŻENIE!



**OSTRZEŻENIE!** Jest używane, gdy istnieje ryzyko obrażeń operatora lub uszkodzenia otoczenia w wyniku nieprzestrzegania instrukcji obsługi.

### OSTROŻNIE!



**OSTROŻNIE!** Jest używane, gdy istnieje ryzyko obrażeń operatora lub uszkodzenia otoczenia w wyniku nieprzestrzegania instrukcji obsługi.

### UWAGA!

**UWAGA!** Jest używane, gdy istnieje ryzyko uszkodzenia materiałów lub urządzenia w wyniku nieprzestrzegania instrukcji obsługi.

## Spis treści

### **ZNACZENIE SYMBOLI**

Oznakowanie maszyny: .....	48
Wyjaśnienie poziomów ostrzeżeń .....	48

### **SPIS TREŚCI**

Spis treści .....	49
-------------------	----

### **OPIS**

Szanowny Kliencie! .....	50
Właściwości .....	50

### **CO JEST CO?**

Opis zespołów przecinarki – K 3000 Wet .....	51
--	----

### **OPIS**

Opis zespołów przecinarki – K 3000 Vac .....	52
--	----

### **ZABEZPIECZENIA W MASZYNI**

Uwagi ogólne .....	53
Wyłącznik .....	53
Blokada wyłącznika .....	53
Oslona tarczy tnącej .....	53

### **TARCZE TNĄCE**

Uwagi ogólne .....	55
Tarcze ścierne .....	55
Tarcze diamentowe .....	56
Transport i przechowywanie .....	57

### **MONTAŻ I REGULACJE**

Uwagi ogólne .....	58
Kontrola wałka napędowego i podkładek wieńcowych .....	58
Sprawdzanie tulei .....	58
Sprawdzanie kierunku obrotów tarczy .....	58
Montaż tarczy tnącej .....	58
Oslona tarczy tnącej .....	58
Przystawka Vac .....	59
Oslona przeciwdpryskowa .....	59

### **DZIAŁANIE**

Środki ochronne .....	60
Ostrzeżenia dotyczące bezpieczeństwa ogólnego .....	60
Główne techniki pracy .....	62
Transport i przechowywanie .....	64

### **URUCHAMIANIE I WYŁĄCZANIE**

Przed rozruchem .....	65
Uruchamianie .....	65
Wyłączanie silnika .....	65

### **KONSERWACJA**

Uwagi ogólne .....	66
Plan konserwacji .....	66
Czyszczenie .....	67
Inspekcja funkcjonalna .....	67

### **DANE TECHNICZNE**

Osprzęt tnący .....	70
Zalecane wielkości kabla .....	70
Zapewnienie o zgodności z normami WE .....	73

## Szanowny Kliencie!

Dziękujemy za wybór produktu Husqvarna!

Mamy nadzieję, że będą Państwo zadowoleni ze swojej maszyny i że będzie ona Państwu służyć przez długie lata. Zakup jakiegokolwiek z naszych produktów daje możliwość korzystania z profesjonalnej pomocy w razie konieczności przeprowadzenia naprawy lub serwisu. Jeżeli maszyna nie została kupiona w autoryzowanym punkcie sprzedaży, prosimy zapytać o najbliższy warsztat serwisowy.

Niniejsza Instrukcja obsługi ma charakter dokumentu wartościowego. Dopilnuj, aby instrukcja obsługi była zawsze pod ręką w miejscu pracy. Stosując się do zawartych w niej wskazówek (na temat użytkowania, obsługi technicznej, konserwacji itd.) można znacznie przedłużyć okres użytkowy maszyny, a także zwiększyć jej wartość w przypadku sprzedaży. W razie sprzedaży maszyny należy przekazać nowemu użytkownikowi także instrukcję obsługi.

## Ponad 300 lat innowacji

Tradycje szwedzkiej firmy Husqvarna AB sięgają 1689 roku, kiedy to król Szwecji Karol XI nakazał wybudować fabrykę produkującą muszkiety. W tym czasie położono pierwszy fundament pod umiejętności inżynierskie, które przyczyniły się do rozwoju niektórych wiodących na świecie produktów w dziedzinach takich jak broń myśliwska, rowery, motocykle, urządzenia gospodarstwa domowego, maszyny do szycia oraz produkty przeznaczone do użytku na zewnątrz.

Husqvarna jest światowym liderem w produkcji urządzeń przeznaczonych do użytku na zewnątrz dla leśnictwa, do pielęgnacji parków, trawników oraz ogrodów, jak również narzędzi diamentowych dla budownictwa i przemysłu kamieniarskiego.

## Odpowiedzialność użytkownika

Właściciel/pracodawca jest odpowiedzialny za odpowiednie wykształcenie operatora, umożliwiające bezpieczną obsługę urządzenia. Kierownicy i operatorzy muszą przeczytać i zrozumieć niniejszą instrukcję obsługi. Muszą być świadomi:

- Instrukcji bezpieczeństwa maszyny.
- Zakresu zastosowań i ograniczeń maszyny.
- Sposobu użytkowania i konserwacji maszyny.

Przepisy krajowe mogą mówić o użyciu niniejszej maszyny. Przed rozpoczęciem pracy z maszyną, należy upewnić się jakie przepisy obowiązują w danym miejscu.

## Zastrzeżenie producenta

Wszelkie informacje i dane zawarte w niniejszej instrukcji obsługi zachowują aktualność w dniu oddania instrukcji obsługi do druku..

Husqvarna AB nieustannie modernizuje swoje wyroby, w związku z czym zastrzega sobie prawo do wprowadzania zmian dotyczących m.in. wyglądu produktów bez uprzedzenia.

## Właściwości

Produkty Husqvarna wyróżniają wartości takie jak wysokie osiągi, niezawodność, innowacyjna technologia, zaawansowane rozwiązania techniczne oraz uwzględnianie ochrony środowiska.

Niektóre z unikalnych właściwości Państwa produktu są opisane poniżej.

### Elgard™

Elgard™ jest elektronicznym zabezpieczeniem przeciążeniowym, chroniącym silnik. Ochrona taka oszczędza maszynę i wydłuża jej żywotność. Dzięki Elgard™ maszyna wskazuje, kiedy osiąga swoje maksymalne obciążenie.

### Softstart™

Softstart™ jest elektronicznym ogranicznikiem natężenia prądu, który zapewnia łagodniejszy start.

### Przystawka Vac

Przystawkę Vac można łatwo zamocować na maszynie i podłączyć do odkurzacza/kolektora pyłu dla efektywnego jego odprowadzania podczas cięcia na sucho.

## CO JEST CO?

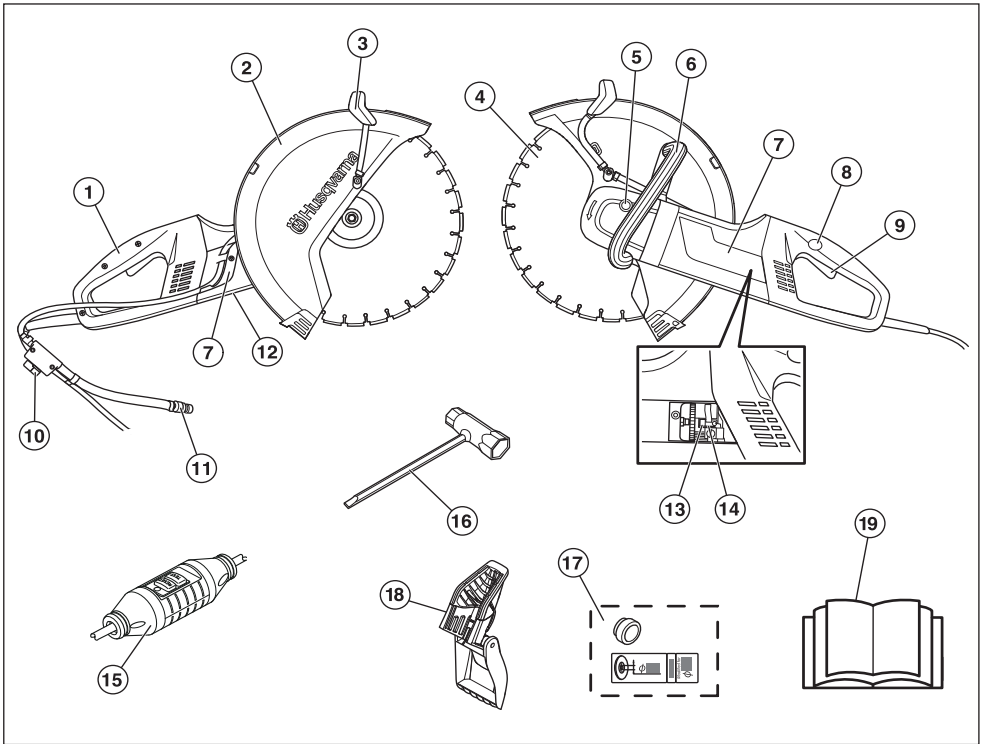

### Opis zespołów przecinarki - K 3000 Wet

- |    |  |    |                             |
|----|--|----|-----------------------------|
| 1  | Uchwyt tylny.                                | 11 | Połączenie wodne            |
| 2  | Oslona tarczy tnącej                         | 12 | Tabliczka znamionowa        |
| 3  | Zestaw wodny                                 | 13 | Obsady szczotkowe           |
| 4  | Tarcza tnąca                                 | 14 | Szczotki węglowe            |
| 5  | Zabezpieczenie wałka                         | 15 | Wyłącznik różnicowo prądowy |
| 6  | Uchwyt przedni                               | 16 | Klucz kombinowany           |
| 7  | Klapki serwisowe                             | 17 | Tuleja + naklejka           |
| 8  | Blokada wyłącznika                           | 18 | Oslona przeciwdopryskowa    |
| 9  | Wyłącznik                                    | 19 | Instrukcja obsługi          |
| 10 | Podłączenie wodne z ogranicznikiem przepływu |    |                             |

## OPIS

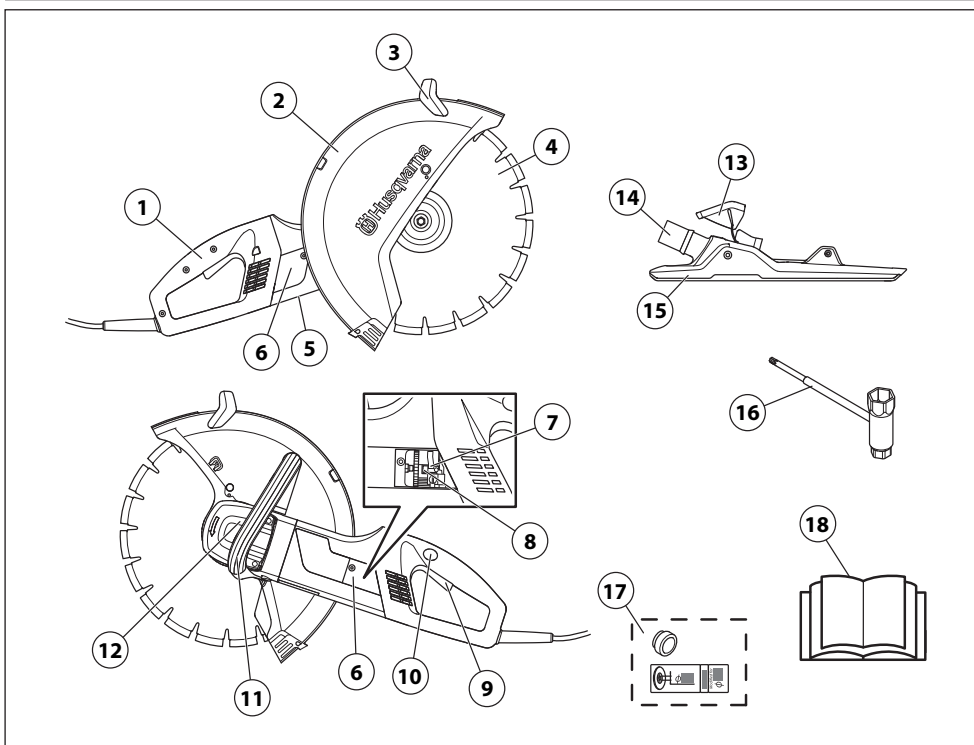

### Opis zespołów przecinarki - K 3000 Vac

- |                             |                              |
|-----------------------------|------------------------------|
| 1 Uchwyt tylny.             | 10 Blokada wyłącznika        |
| 2 Osłona tarczy tnącej 14"  | 11 Uchwyt przedni            |
| 3 Uchwyt regulacyjny osłony | 12 Zabezpieczenie wałka      |
| 4 Tarcza tnąca              | 13 Zatrząsek                 |
| 5 Tabliczka znamionowa      | 14 Podłączenie do odkurzacza |
| 6 Pokrywa serwisowa         | 15 Przystawka Vac            |
| 7 Obsady szczotkowe         | 16 Klucz kombinowany         |
| 8 Szczotki węglowe          | 17 Tuleja + naklejka         |
| 9 Wyłącznik                 | 18 Instrukcja obsługi        |



# ZABEZPIECZENIA W MASZYNIE

## Uwagi ogólne



**OSTRZEŻENIE!** Nie wolno używać maszyny z niesprawnymi zespołami zabezpieczającymi. Jeżeli Twoja maszyna nie spełnia jakiegokolwiek z warunków kontrolnych, należy ją oddać do serwisu.

Aby zapobiec przypadkowemu uruchomieniu, należy przy wyłączonym silniku oraz odłączonym kablu zasilającym wykonać kroki opisane w tym rozdziale, jeżeli nie podano inaczej.

W niniejszym rozdziale przedstawiono poszczególne zespoły zabezpieczające maszyny, omówiono ich funkcję oraz sposoby ich kontrolowania i konserwacji w celu zapewnienia prawidłowego działania.

## Wyłącznik

Wyłącznik służy do uruchamiania i wyłączania maszyny.

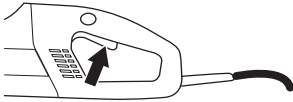

### Kontrola wyłącznika

- Uruchom maszynę, następnie zwolnij wyłącznik i sprawdź, czy silnik zostaje wyłączony i czy tarcza tnąca zatrzymuje się.



- Uszkodzony wyłącznik należy wymienić w autoryzowanym warsztacie serwisowym

## Blokada wyłącznika

Blokada wyłącznika służy do zabezpieczenia wyłącznika przed niezamierzonym zwolnieniem. Po wciśnięciu blokady (A) wyłącznik (B) zostaje zwolniony.

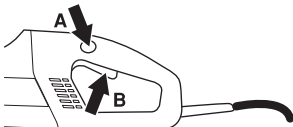

Blokada wyłącznika pozostaje wciśnięta dopóki, dopóki wciśnięty jest wyłącznik. Po zdjęciu ręki z uchwytu zarówno wyłącznik jak i blokada wyłącznika powracają do położenia wyjściowego. Ruch ten kontrolują dwie niezależne od siebie sprężyny powrotne. Oznacza to, że z chwilą puszczenia uchwytu maszyna zatrzymuje się i wyłącznik zostaje zablokowany.

## Kontrola blokady wyłącznika

- Sprawdź, czy wyłącznik jest zablokowany, gdy blokada wyłącznika znajduje się w swoim położeniu wyjściowym.

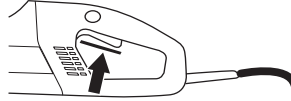

- Wciśnij blokadę wyłącznika i sprawdź, czy po zwolnieniu powraca w swoje położenie wyjściowe.

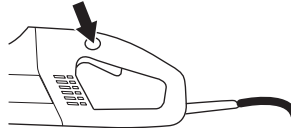

- Sprawdź, czy wyłącznik i blokada wyłącznika poruszają się płynnie i czy sprężyny powrotne działają prawidłowo.

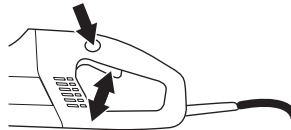

- Uruchom maszynę, następnie zwolnij wyłącznik i sprawdź, czy silnik zostaje wyłączony i czy tarcza tnąca zatrzymuje się.

## Osłona tarczy tnącej

Osłona jest zamontowana nad tarczą tnącą i zapobiega odrzucaniu skrawanych fragmentów materiału w kierunku użytkownika.

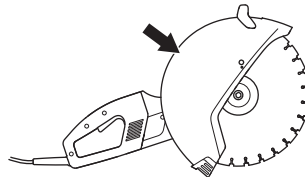

## Kontrola osłony tarczy tnącej



**OSTRZEŻENIE!** Przed uruchomieniem maszyny zawsze sprawdź, czy osłona jest prawidłowo zamontowana. Sprawdź, czy tarcza tnąca jest prawidłowo zamocowana i nie ma śladów uszkodzenia. Uszkodzona tarcza tnąca może zranić użytkownika. Patrz wskazówki pod rubryką Montaż.

- Sprawdź, czy osłona jest cała, czy nie ma pęknięć i czy nie jest zdeformowana.

## ZABEZPIECZENIA W MASZYNIE

### Wyłącznik różnicowo prądowy (K 3000 Wet)

Wyłączniki różnicowo prądowe służą do zabezpieczenia w przypadku wystąpienia awarii elektrycznej.

Dioda LED wskazuje, że wyłącznik różnicowo prądowy jest włączony, co stanowi informację, że można włączyć urządzenie. Jeśli dioda LED nie świeci się, należy nacisnąć przycisk RESET (zielony).



#### Sprawdzić wyłącznik różnicowo prądowy

- Podłączyć urządzenie do gniazda. Nacisnąć przycisk RESET (zielony), zaświeci się czerwona dioda LED.



- Uruchomienie maszyny
- Nacisnąć przycisk TEST (niebieski).



- Wyłącznik różnicowo prądowy powinien zadziałać i natychmiast wyłączyć urządzenie. Jeśli nie, należy skontaktować się z dystrybutorem.
- Zresetować za pomocą przycisku RESET (zielony).

# TARCZE TNAĆCE

## Uwagi ogólne



**OSTRZEŻENIE!** Tarcza tnąca może pęknąć i spowodować obrażenia operatora.

- Na rynku dostępne są dwa podstawowe rodzaje tarcz tnących: tarcze ściernie i tarcze diamentowe.

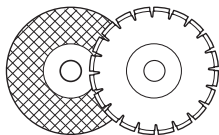

- Najbardziej ekonomiczne są na ogół tarcze tnące o wysokiej jakości. Tarcze tnące niższej jakości mają gorszą zdolność cięcia i krótszy okres użytkowy, przez co koszty w przeliczeniu na ilość ciętego materiału są wyższe.
- Dopilnuj, aby zastosować odpowiednią tulejkę do tarczy tnącej, która ma zostać założona do maszyny. Patrz wskazówki znajdujące się pod nagłówkiem "Montaż tarczy tnącej".

## Odpowiednie tarcze tnące

Tarcze tnące	K 3000 Wet	K 3000 bez przystawki Vac	K 3000 z przystawką Vac
Tarcze ściernie	Tak*	Tak	Nie
Tarcze diamentowe	Tak	Tak	Tak
Tarcze zębate	Nie	Nie	Nie

\*Bez wody

## Tarcze tnące dla różnych materiałów



**OSTRZEŻENIE!** Nigdy nie stosuj tarczy tnącej do cięcia innego materiału niż ten, do którego jest przeznaczona.

Podczas cięcia tworzyw sztucznych tarczą diamentową mogą powstawać odbicia, gdy cięty materiał wskutek nagrzania zacznie się topić i przyklejać do tarczy. Nigdy nie ciąć materiałów z tworzyw sztucznych przy pomocy tarczy diamentowej!

Cięcie w metalu wywołuje iskry, które mogą spowodować pożar. Nie używaj maszyny w pobliżu substancji lub gazów łatwopalnych.

**Nie wolno ciąć metalu z zamontowaną przystawką Vac.**

Przestrzegaj instrukcji dostarczonych wraz z tarczą tnącą dotyczących jej przeznaczenia do różnych zastosowań lub skonsultuj się ze swoim dealerem w przypadku wątpliwości.

	Beton	Metal	Plastik	Żeliwo
Tarcze ściernie*	X	X*	X	X
Tarcze diamentowe	X	X**	----	X**

\* Tylko bez przystawki Vac.

\*\* Tylko specjalne tarcze. Tylko bez przystawki Vac.

## Maszyny ręczne wysokoobrotowe



**OSTRZEŻENIE!** Nigdy nie używaj tarczy tnącej, na której podano niższą ilość obrotów niż posiada maszyna. Używaj tylko tarcz tnących przeznaczonych do ręcznych, wysokoobrotowych przecinarek.

- Tarcze tnące naszej produkcji przeznaczone są do przenośnych, wysokoobrotowych przecinarek.
- Na tarczy tnącej powinna być podana taka sama prędkość obrotowa jak na tabliczce znamionowej maszyny lub wyższa. Nigdy nie używaj tarczy tnącej oznaczonej mniejszą prędkością obrotową niż podana na tabliczce znamionowej maszyny.

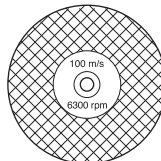

## Wibracje tarczy

- Wskutek wywierania zbyt dużego nacisku na tarczę traci ona swój kształt i zaczyna wibrować.
- Po zmniejszeniu nacisku na tarczę wibracje niekiedy ustają. Jeżeli tak nie jest, należy wymienić tarczę.

## Tarcze ściernie



**OSTRZEŻENIE!** Nie używaj tarcz ściernych razem z wodą. Wytrzymałość tarczy pogarsza się na skutek kontaktu z wodą lub z wilgocią, przez co zwiększa się ryzyko pęknięcia tarczy.

**UWAGA!** Cięcie przy pomocy tarcz ściernych jest niedozwolone z zamontowaną przystawką Vac. Użycie tarcz ściernych z zamontowaną przystawką Vac spowoduje nadmierne jej zużycie.

- Materiał tnący w tarczy ścierniej składa się z ziaren ściernych, które są klejone za pomocą organicznego środka wiążącego. „Tarcze wzmocnione” są wykonane z tkaniny lub na bazie włókna, co zapobiega całkowitemu rozzerwaniu się tarczy przy maksymalnej prędkości, gdyby tarcza pękła podczas pracy lub została uszkodzona.

# TARCZE TNĄCE

- Wydajność tarczy tnącej zależy od typu i wielkości cząsteczek materiału ściernego oraz od jakości spoiwa.
- Upewnij się, czy tarcza nie jest w jakikolwiek sposób pęknięta lub uszkodzona.

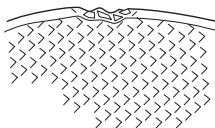

- Skontroluj tarczę ścierną zawieszając ją na palcu i uderzając w nią lekko śrubokrętem lub podobnym przedmiotem. Jeżeli tarcza nie wydaje pełnego, czystego dźwięku, oznacza to, że jest uszkodzona..



## Tarcze ścierne dla różnych materiałów

Typ tarczy	Materiał
Tarcza do betonu	Beton, asfalt, kamienie, cegły, żeliwo, aluminium, miedź, mosiądz, kable, guma, tworzywa sztuczne etc.
Tarcza do metalu	Stal, stopy stali i inne twarde metale.

## Tarcze diamentowe

### Uwagi ogólne



**OSTRZEŻENIE!** Podczas cięcia tworzywa sztucznych tarczą diamentową mogą powstawać odbicia, gdy cięty materiał wskutek nagrzania zacznie się topić i przyklejać do tarczy. Tarcze diamentowe znacznie się rozgrzewają podczas cięcia. Przegrzanie tarczy to rezultat niewłaściwego użytkowania i może spowodować jej odkształcenie, skutkujące uszkodzeniami lub obrażeniami.

Cięcie w metalu wywołuje iskry, które mogą spowodować pożar. Nie używaj maszyny w pobliżu substancji lub gazów łatwopalnych. Nie wolno ciąć metalu z zamontowaną przystawką Vac.

- Tarcze diamentowe składają się ze stalowego trzonu oraz z segmentów zawierających diamenty przemysłowe.
- Stosowanie tarcz diamentowych pozwala na obniżenie kosztów w przeliczeniu na ilość cięć, rzadziej wymagana jest wymiana tarczy i możliwe jest ciągle zachowywanie głębokości cięcia.
- Stosując tarcze diamentowe dopilnuj, aby obracały się one w kierunku oznaczonym znajdującymi się na nich strzałkami.

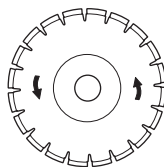

## Tarcze diamentowe dla różnych materiałów

- Tarcze diamentowe można z powodzeniem stosować do cięcia muru, zbrojonego betonu i innych materiałów złożonych.
- Dostępne są tarcze diamentowe o różnym stopniu twardości.
- Do cięcia metalu powinny być stosowane tarcze specjalne. Poproś swojego dealera o pomoc w wyborze odpowiedniego produktu.

# TARCZE TNĄCE

## Ostrzenie tarcz diamentowych

- Używaj wyłącznie ostrych tarcz diamentowych.
- Tarcze diamentowe mogą ulec stępieniu w razie stosowania nieprawidłowego nacisku podczas cięcia lub w skutek cięcia niektórych materiałów, np. silnie zbrojonego betonu. Cięcie tępą tarczą diamentową powoduje jej przegrzanie, co z kolei może być przyczyną odpadania segmentów diamentowych.
- Tarczę można ostrzyć poprzez cięcie nią miękkiego materiału ściernego, np. piaskowca lub cegły.

## Tarcze diamentowe do cięcia na sucho

- Tarcze diamentowe do cięcia na sucho mogą być używane zarówno z, jak i bez chłodzenia wodą.
- Podczas cięcia na sucho należy chłodzić tarczę wyjmując ją w tym celu z rzazu co 30–60 sekund i pozwalając wirować swobodnie przez 10 sekund. Niezastosowanie się do tego zalecenia może doprowadzić do przegrzania tarczy.

## Tarcze diamentowe do cięcia na mokro

**UWAGA!** Cięcie na mokro nie może być wykonywane z zamontowaną przystawką Vac. Mokre odpady spowodują znaczne pogorszenie wydajności przystawki Vac.

- Tarcze diamentowe do cięcia na mokro muszą być chłodzone wodą. Niezastosowanie się do tego zalecenia może doprowadzić do przegrzania tarczy.
- Chłodzenie wodne stosuje się w celu chłodzenia tarczy. Wydłuża to okres użytkowy tarczy oraz zmniejsza pylenie.

## Cięcie tarczą diamentową na mokro (K 3000 Wet)

Chłodzenie wodne stosuje się w celu chłodzenia tarczy tnącej podczas cięcia betonu. Wydłuża to okres użytkowy tarczy oraz zmniejsza pylenie. Do ujemnych stron tego rozwiązania należą m.in. trudności mogące powstawać podczas pracy w niskich temperaturach, ryzyko zalania podłogi i innych elementów budynku oraz ryzyko poślizgnięcia się.

Podczas cięcia na mokro tarcza diamentowa jest chłodzona w sposób ciągły.

## Transport i przechowywanie

- Nie przechowuj oraz nie przewoź przecinarki z zamontowaną tarczą tnącą. Po użyciu wszystkie tarcze powinny być zdjęte z przecinarki i ostrożnie przechowane.
- Przechowuj tarcze tnące w miejscu suchym, nie narażonym na przymrozki. Przy obchodzeniu się z tarczami ściernymi należy zachowywać szczególną ostrożność. Tarcze ścierne należy przechowywać na płaskiej, poziomej powierzchni. Przechowywanie tarczy ścierniej w stanie wilgotnym może doprowadzić do złego wyważenia tarczy, a w konsekwencji do spowodowania obrażeń lub szkód materialnych.
- Sprawdź nowe tarcze, czy nie uległy uszkodzeniu w transporcie lub podczas przechowywania.

## Uwagi ogólne



**OSTRZEŻENIE!** Przed przystąpieniem do czyszczenia lub konserwacji maszyny, bądź do czynności montażowych przy niej, wyłącz zawsze wtyczkę przewodu podłączeniowego z gniazdka.

Tarcze tnące Husqvarna są zatwierdzone jako odpowiednie do przecinarek ręcznych.

## Kontrola wałka napędowego i podkładek wieńcowych

W razie wymiany tarczy tnącej na nową skontroluj podkładki wieńcowe i wałek napędowy.

- Sprawdź, czy gwinty na wałku napędowym są nieuszkodzone.
- Sprawdź, czy powierzchnie stykowe tarczy tnącej i podkładek wieńcowych są nieuszkodzone, właściwych wymiarów, czyste i prawidłowo osadzone na wałku napędowym.

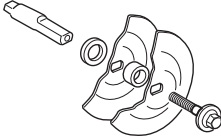

Nie używaj podkładek wieńcowych, które są wykrzywione, wyszczerbione, uderzone lub brudne. Nie używaj podkładek wieńcowych o różnych wymiarach.

## Sprawdzanie tulei

Tuleje służą do dopasowania maszyny do otworu środkowego w tarczy tnącej. Maszyna jest dostarczana z dwoma wielkościami tulei: 20 mm (25/32") i 25,4 mm (1").

- Sprawdź, czy tuleja na wałku trzpienia obrotowego maszyny odpowiada otworowi środkowemu tarczy tnącej. Na tarczach tnących podana jest średnica ich otworu środkowego.

## Sprawdzanie kierunku obrotów tarczy

- Stosując tarcze diamentowe dopilnuj, aby obracały się one w kierunku oznaczonym znajdującymi się na nich strzałkami. Na maszynie znajduje się strzałka wskazująca kierunek obrotów wałka, na którym osadzona jest tarcza.

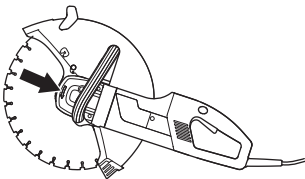

## Montaż tarczy tnącej

- Tarczę należy umieścić na tulei (C) między podkładką wieńcową (A) i podkładką wieńcową (B). Podkładkę wieńcową obraca się dookoła, tak aby wpasować ją na wałek.

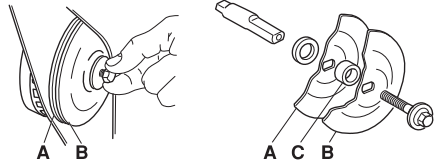

- Tarczę tnącą/wałek można zabezpieczyć wciskając przycisk zabezpieczający znajdujący się z tyłu maszyny. Po zwolnieniu przycisku powraca on w położenie pierwotne za pomocą sprężyny.

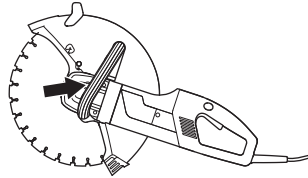

- Moment obrotowy dokręcania śruby mocującej tarczę wynosi: 15–20 Nm (130–215 cal/funt).

## Oslona tarczy tnącej

Oslonę osprzętu tnącego należy tak ustawić, aby jej tylna część przylegała do materiału ciętego. Oslona chroni wówczas operatora przed iskrami i odpryskami ciętego materiału odwodząc je w obszar znajdujący się z dala od operatora.

Oslona tarczy jest blokowana ciernie.

- Dociśnij końcówkę osłony do obrabianego elementu lub ustaw ją za pomocą uchwytu regulacyjnego. Oslona musi być zawsze zamontowana do maszyny.

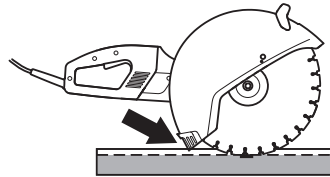

## MONTAŻ I REGULACJE

### Przystawka Vac

- Wsunąć przystawkę Vac w otwory znajdujące się z tyłu osłony tarczy tnącej.

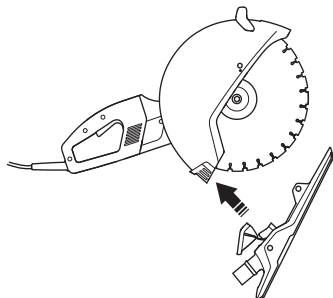

- Należy upewnić się, że zatrask oparł się na wycięciu osłony. Przekrocić zatrask i docisnąć go do osłony.

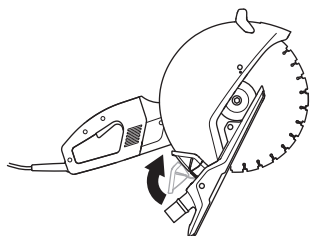

- Podłączyć odkurzacz do urządzenia.

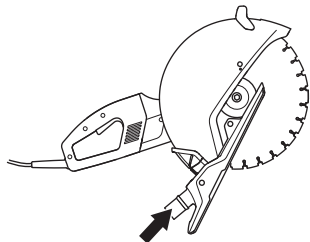

Zalecany kolektor pyłu to Husqvarna DC 1400, DC 3300, DC 5500 lub podobny.

### Osłona przeciwdopryskowa (K 3000 Wet)

- Wsunąć osłonę przed zachłapaniem w otwory znajdujące się z tyłu osłony tarczy tnącej.

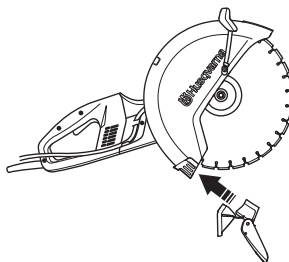

- Należy upewnić się, że zatrask oparł się na wycięciu osłony. Przekrocić zatrask i docisnąć go do osłony.

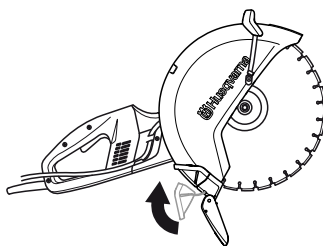

# DZIAŁANIE

## Środki ochronne

### Uwagi ogólne

Nigdy nie używaj maszyny, jeśli nie masz możliwości wezwania pomocy w razie wypadku.

### Środki ochrony osobistej

Podczas używania maszyny należy zawsze mieć na sobie zatwierdzone przez odpowiednie władze środki ochrony osobistej. Środki ochrony osobistej nie eliminują ryzyka odniesienia obrażeń, natomiast ograniczają ich rozmiar w razie zaistnienia wypadku. Poproś swojego dealera o pomoc w wyborze środków ochrony osobistej.



**OSTRZEŻENIE!** Używanie urządzeń takich jak przecinarki, szlifierki, wiertnice, które piaskują lub formują materiał może spowodować występowanie pyłów i oparów zawierających szkodliwe środki chemiczne. Sprawdź charakter materiału, który zamierzasz obrabiać i używaj odpowiedniej maski przeciwpyłowej.

Długotrwałe przebywanie w hałasie może doprowadzić do trwałej utraty słuchu. Dlatego należy zawsze stosować atestowane ochronniki słuchu. Mając założone ochronniki słuchu należy zawsze być szczególnie uważnym na sygnały i zawaolania ostrzegawcze. Zdejmuj ochronniki słuchu zaraz po wyłączeniu silnika.

Zawsze należy stosować:

- Zatwierdzony kask ochronny
- Ochronniki słuchu
- Zatwierdzona osłona oczu. Używając maski ochronnej twarzy, należy mieć na sobie także zatwierdzone okulary ochronne. Za zatwierdzone okulary ochronne uważane są takie, które są zgodne z normami ANSI Z87.1 dla USA lub EN 166 dla krajów UE. Maską ochronna twarzy musi być zgodna z normą EN 1731.
- Maska przeciwpyłowa
- Mocne, przeciwpoślizgowe rękawice ochronne.
- Dopasowana, mocna i wygodna odzież robocza, zapewniająca pełną swobodę ruchów.
- Obuwie wysokie z podnoskami stalowymi i podeszwami przeciwpoślizgowymi.

### Inne środki ochronne



**OSTROŻNIE!** Podczas pracy z tą maszyną mogą się pojawić iskry i może dojść do pożaru. Miej zawsze w pobliżu sprzęt gaśniczy.

- Gaśnica
- Apteczka pierwszej pomocy

## Ostrzeżenia dotyczące bezpieczeństwa ogólnego



**OSTRZEŻENIE!** Przeczytaj dokładnie wszystkie ostrzeżenia i instrukcje. Nie stosowanie się do ostrzeżeń i instrukcji może być przyczyną porażenia prądem elektrycznym, pożaru i/lub poważnych obrażeń.

Zachowaj wszystkie ostrzeżenia i instrukcje do korzystania z nich w przyszłości.

Termin "narzędzie elektryczne" w ostrzeżeniach dotyczy Twojego narzędzia napędzanego prądem z sieci elektrycznej (z przewodem) lub narzędzia napędzanego przez energię baterii (bezprowadowe).

### Bezpieczeństwo miejsca pracy

- Miejsce pracy powinno być czyste i dobrze oświetlone. Miejsca hałaśliwe lub ciemne sprzyjają wypadkom.
- Nie należy używać narzędzi elektrycznych w atmosferze wybuchowej, takiej jak w przypadku obecności cieczy palnych, gazów lub pyłów. Narzędzia elektryczne wytwarzają iskry, które mogą spowodować zapłon pyłów lub oparów.
- Podczas pracy z użyciem narzędzia elektrycznego należy trzymać dzieci i osoby przechodzące z daleka. Odwrócenie uwagi może spowodować utratę kontroli nad narzędziem.
- Unikaj używania sprzętu w niesprzyjających warunkach atmosferycznych, np. w gęstej mgłę, w deszczu, przy silnym wietrze, na silnym mrozie itd. Praca przy złej pogodzie powoduje zmęczenie i wiąże się z dodatkowymi zagrożeniami, np. śliskie podłoże.
- Uważaj, aby podczas cięcia żaden materiał nie obluźował się i nie spadł, powodując obrażenia. Uważaj kiedy pracujesz na pochyłym gruncie.



**OSTRZEŻENIE!** Bezpieczna odległość dla przecinarki wynosi 15 metrów. Jesteś odpowiedzialny za to, aby w rejonie pracy nie pojawiły się zwierzęta ani osoby postronne. Nie rozpoczynaj cięcia zanim się nie upewnisz, że na terenie pracy nie ma zagrożeń i że stoisz w bezpiecznej i stabilnej pozycji.

### Zasady bezpieczeństwa – elektryczność

- Wtyczki narzędzi elektrycznych muszą odpowiadać gniazdom. Nigdy nie należy modyfikować wtyczki, w żaden sposób. Nie należy stosować adapterów w przypadku uziemionych narzędzi elektrycznych. Nie modyfikowane wtyczki i odpowiednie gniazda obniżają ryzyko porażenia prądem elektrycznym.
- Należy unikać kontaktu ciała z powierzchniami uziemionymi, takimi jak rury, grzejniki, kuchenki i lodówki. Jeśli ciało jest uziemione powstaje większe ryzyko porażenia elektrycznego.



# DZIAŁANIE

- Nie należy wystawiać narzędzia elektrycznego na działanie deszczu. Woda, która przedostanie się do narzędzia elektrycznego zwiększy ryzyko porażenia elektrycznego.
- Nie niszczyć przewodu. Nigdy nie należy używać przewodu do przenoszenia, ciągnięcia, lub wyłaczania wtyczki narzędzia elektrycznego. Należy trzymać przewód z dala od źródeł ciepła, oleju, ostrych krawędzi lub ruchomych elementów. Uszkodzone lub zaplątane przewody zwiększają ryzyko porażenia prądem elektrycznym.
- Używając narzędzia elektrycznego na zewnątrz budynków, należy stosować przedłużacz odpowiedni dla zastosowania na zewnątrz. Stosowanie przewodów odpowiednich do zastosowań na zewnątrz budynków redukuje ryzyko porażenia prądem elektrycznym.
- Sprawdź, czy przewód podłączeniowy i przedłużacz nie są uszkodzone i znajdują się w dobrym stanie. Nie używaj maszyny z uszkodzonym przewodem podłączeniowym, lecz oddaj ją do warsztatu serwisowego w celu naprawy.
- Nie należy stosować przedłużaczy, które są zwinięte, aby uniknąć ich przegrzania.
- W razie konieczności użycia kabla przedłużającego, należy używać tylko kabli certyfikowanych o odpowiedniej długości. Więcej informacji patrz „Zalecane wielkości kabla” w sekcji „Dane techniczne”. Zbyt mały kabel to ryzyko zmniejszonej wydajności urządzenia oraz jego przegrzanie.
- Maszynę należy podłączyć do uziemionego gniazdka elektrycznego. Sprawdź, czy napięcie znamionowe jest zgodne z podanym na tabliczce umieszczonej na maszynie.
- Dopilnuj, aby podczas pracy maszyną przewód podłączeniowy znajdował się za tobą i nie został uszkodzony.
- Należy zapobiec niezamierzonemu rozruchowi. Przed podłączeniem do źródła zasilania i/lub baterii, podnoszenia lub przenoszenia narzędzia, należy upewnić się, że przełącznik jest w pozycji WYŁ. Przenoszenie narzędzi z palcem na przełączniku lub przenoszenie narzędzi pod napięciem, które mają przełącznik w pozycji włączone, sprzyja wypadkom.
- Przed włączeniem narzędzia elektrycznego należy usunąć wszelkie klucze. Klucz pozostawiony przy części wirującej narzędzia może spowodować obrażenia ciała.
- Nie należy się nadmiernie wyciągać. Przez cały czas zachowaj właściwe ustawienie stóp i równowagę. Pozwala to na lepszą kontrolę narzędzia elektrycznego w sytuacjach nieprzewidywanych.
- Należy odpowiednio się ubierać. Nie zakładaj luźnej odzieży lub biżuterii. Włosy, ubranie i rękawiczki należy trzymać z dala od elementów ruchomych. Luźne ubranie, biżuteria lub długie włosy mogą zostać pochwycone przez elementy ruchome.
- Jeśli dostarczone są przyrządy do podłączenia urządzeń odciągających i gromadzących pył, należy upewnić się, że zostały podłączone i są właściwie używane. Stosowanie urządzeń do łapania pyłu może zredukować zagrożenia związane z pyłem.
- Zachowuj bezpieczną odległość od tarcz tnących, gdy silnik jest w ruchu.



**OSTRZEŻENIE!** Nie należy myć maszyny za pomocą wody, ponieważ może ona dostać się do układu elektrycznego lub silnika i spowodować uszkodzenie maszyny lub zwarcie.



**OSTRZEŻENIE!** Nadmierne wibracje mogą spowodować uszkodzenia naczyń krwionośnych lub nerwów u osób mających problemy z krążeniem. Zgłoś się do lekarza, jeżeli wystąpią objawy fizyczne, które mogą być związane z nadmiernymi wibracjami. Przykładem takich objawów jest drętwienie, brak czucia, „faskotanie”, „kucie”, ból, całkowita lub częściowa utrata siły, zmiany koloru skóry lub nasćorka. Objawy te występują najczęściej w palcach, dłoniach lub nadgarstkach. Mogą one się nasilać w niskich temperaturach.

## Bezpieczeństwo osób

- Używając narzędzi elektrycznych należy zachować czujność, obserwować wykonywane czynności i używać zdrowego rozsądku. Nie należy używać narzędzi elektrycznych, kiedy użytkownik jest zmęczony lub pod wpływem działania narkotyków, alkoholu lub leków. Moment nieuwagi podczas pracy z narzędziem elektrycznym może spowodować poważne obrażenia ciała.
- Stosuj środki ochrony osobistej. Stosuj zawsze ochronę oczu. Sprzęt ochronny, taki jak maski, antypoślizgowe buty robocze, kask lub środki ochrony słuchu stosowane w odpowiednich warunkach obniżają ryzyko obrażeń.

## Użytkowanie i konserwacja narzędzia elektrycznego

- Nie należy wysilać nadmiernie narzędzia. Stosować właściwe narzędzie elektryczne do danego zadania. Właściwe narzędzie elektryczne wykona pracę lepiej i bezpieczniej w tempie do jakiego zostało zaprojektowane.
- Nie należy używać narzędzia elektrycznego, jeśli przełącznik nie może go włączyć lub wyłączyć. Wszelkie narzędzia, których nie można kontrolować przełącznikiem są niebezpieczne i muszą być naprawione.
- Przed dokonaniem jakichkolwiek regulacji, zmianą oprzyrządowania lub przechowywaniem narzędzi, należy odłączyć wtyczkę od źródła zasilania i/lub baterii. Te środki prewencyjne redukują ryzyko przypadkowego uruchomienia narzędzia elektrycznego.
- Należy przechowywać nieużywane narzędzia elektryczne poza zasięgiem dzieci i nie pozwalać osobom nie

# DZIAŁANIE

zaznajomionym z narzędziami elektrycznymi lub niniejszymi instrukcjami ich obsługiwać. Narzędzia elektryczne są niebezpieczne w rękach osób nie przeszkolonych.

- Konserwacja narzędzi elektrycznych. Należy sprawdzić ustawienie w osi elementów mocujących lub ruchomych, uszkodzenia części i inne warunki, które mogą mieć wpływ na działanie narzędzia elektrycznego. W przypadku uszkodzenia, należy narzędzie naprawić przed jego ponownym użyciem. Wiele wypadków spowodowanych jest, przez kiepską konserwację narzędzi elektrycznych.
- Narzędzia tnące należy utrzymywać w stanie naostrzonym i czystym. Właściwie konserwowane narzędzia tnące, z ostrymi krawędziami tnącymi dają mniejsze prawdopodobieństwo zacinania i łatwiej je kontrolować.
- Narzędzia elektryczne, oprzyrządowanie i końcówki powinny być używane zgodnie z niniejszymi instrukcjami, biorąc pod uwagę warunki robocze oraz zadanie, jakie należy wykonać. Stosowanie narzędzi elektrycznych do działań innych, niż te do których zostały przeznaczone może doprowadzić do sytuacji niebezpiecznych.



**Pod żadnym względem nie wolno modyfikować oryginalnej wersji maszyny bez zgody producenta. Używaj tylko oryginalnych akcesoriów. Nie autoryzowane zmiany lub/ oraz akcesoria mogą być przyczyną poważnych obrażeń lub śmierci użytkownika bądź innych osób.**

- Upewnij się, czy w miejscu cięcia nie przechodzą rury lub przewody elektryczne.
- Zawsze należy sprawdzić i zaznaczyć przebieg rur gazowych. Cięcie w pobliżu rur gazowych zawsze wiąże się z niebezpieczeństwem. Podczas cięcia w warunkach zagrożenia wybuchem, należy upewnić się, że nie powstają iskry. Należy wykonywać pracę z pełną koncentracją na zadaniu. Brak ostrożności może doprowadzić do ciężkich obrażeń ciała lub śmierci.
- Przed uruchomieniem maszyna powinna mieć zamontowaną osłonę osprzętu tnącego.

## Obsługa techniczna

- Swoje narzędzie elektryczne należy serwisować, zlecając to wykwalifikowanej osobie stosującej wyłącznie identyczne części zamienne. Zapewni to bezpieczną pracę narzędzia elektrycznego.

## Kieruj się zawsze zdrowym rozsądkiem

Nie jest możliwe omówienie wszystkich sytuacji, w jakich potencjalnie możesz się znaleźć. Zawsze zachowuj ostrożność i kieruj się zdrowym rozsądkiem. Nic nie zastąpi jednak doświadczenia i profesjonalnych umiejętności. W razie niepewności zasięgnij porady eksperta. Zwróć się w tym celu do punktu sprzedaży, warsztatu serwisowego lub doświadczonego użytkownika piły. Nigdy nie podejmuj się zadań przekraczających Twoje siły i umiejętności!

## Główne techniki pracy



**OSTRZEŻENIE! Nie przechylaj przecinarki na bok, gdyż może to spowodować zakleszczenie się lub pęknięcie tarczy, a konsekwencji także obrażenia ciała.**

**Bez względu na okoliczności unikaj cięcia boczną płaszczyzną tarczy; tarcza prawie na pewno zostanie uszkodzona, złamana i może spowodować poważne obrażenia. Używaj jedynie części obwodowej.**

**Podczas cięcia tworzyw sztucznych tarczą diamentową mogą powstawać odbicia, gdy cięty materiał wskutek nagrzania zacznie się topić i przyklejać do tarczy. Nigdy nie ciąć materiałów z tworzyw sztucznych przy pomocy tarczy diamentowej!**

**Cięcie w metalu wywołuje iskry, które mogą spowodować pożar. Nie używaj maszyny w pobliżu substancji lub gazów łatwopalnych.**

**Nie wolno ciąć metalu z zamontowaną przystawką Vac.**

- Maszyna jest zaprojektowana i przeznaczona do cięcia z tarczami ściernymi lub diamentowymi przeznaczonymi do szybkoobrotowych maszyn ręcznych. Maszyna nie może być użytkowana z żadnym innym typem tarczy oraz do żadnego innego typu cięcia.
- Sprawdź, czy tarcza tnąca jest prawidłowo zamocowana i nie ma śladów uszkodzenia. Patrz wskazówki w rozdziałach „Tarcze tnące” oraz „Montaż i ustawienia”.
- Sprawdź, czy używana jest odpowiednia tarcza tnąca do danego zastosowania. Patrz wskazówki w rozdziałach „Tarcze tnące”.
- Nigdy nie wolno ciąć materiałów azbestowych!
- Zachowuj bezpieczną odległość od tarczy tnącej, gdy silnik jest w ruchu.
- Nigdy nie pozostawiaj urządzenia bez nadzoru, gdy uruchomiony jest silnik.
- Nie przenoś maszyny, gdy jej osprzęt tnący jest w ruchu.
- Osłonę osprzętu tnącego należy tak ustawić, aby jej tylna część przylegała do materiału ciętego. Osłona chroni wówczas operatora przed iskrami i odpryskami ciętego materiału odwodząc je w obszar znajdujący się z dala od operatora. Przed uruchomieniem maszyna musi mieć zamontowane osłony osprzętu tnącego.

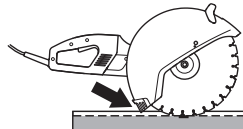

- Nigdy nie używaj strefy odbicia tarczy do cięcia. Patrz wskazówki pod nagłówkiem „Odbicie”.

# DZIAŁANIE

- Utrzymuj dobrą równowagę i mocne oparcie dla stóp.
- Nigdy nie tnij powyżej wysokości ramion.
- Nigdy nie wolno ciąć stojąc na drabinie. Podczas pracy na wysokości należy użyć platformy lub rusztowania.
- Zawsze trzymaj maszynę mocno oburącz. Trzymaj ją tak, aby kciuki i palce obejmowały uchwyty.

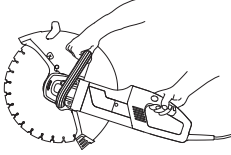

- Stój w wygodnej odległości od obiektu, przy którym pracujesz.
- Przed uruchomieniem maszyny sprawdź, czy tarcza tnąca do niczego nie dotyka.
- Przyłóż ostrze delikatnie z wysoką prędkością obrotową (pełen gaz). Utrzymuj pełne obroty aż do końca cięcia.
- Pozwól maszynie pracować, nie wywierając nacisku na tarczę.
- Wywieraj nacisk na maszynę w linii cięcia. Nacisk na boki może spowodować uszkodzenie tarczy tnącej i jest bardzo niebezpieczny.



- Przesuwaj tarczę powoli w przód i w tył, aby kontakt tarczy z materiałem ciętym odbywał się na niewielkiej powierzchni. Zapobiega to nagrzewaniu się tarczy i zapewnia efektywne cięcie.

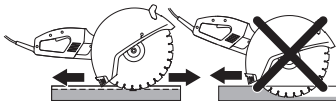

## Obchodzenie się z pyłem (K 3000 Vac)

Przystawkę Vac można łatwo zamocować na maszynie i podłączyć do odkurzacza/kolektora pyłu dla efektywnego jego odprowadzania podczas cięcia na sucho.

Ilość pyłu wytwarzanego podczas cięcia zależy od przecinanego materiału. Miękkie materiały wytwarzają większą ilość kurzu. Należy tak dostosować prędkość cięcia, aby przystawka Vac mogła odprowadzić jak najwięcej powstającego kurzu.

## Delikatny rozruch i zabezpieczenie przed przeciążeniem

Maszyna wyposażona jest w elektronicznie sterowaną funkcję płynnego uruchamiania oraz w zabezpieczenie przeciwprzeciążeniowe.

Jeżeli obciążenie maszyny przekracza określony poziom, silnik zaczyna pulsować. Po zmniejszeniu obciążenia silnik powraca do zwykłego trybu i można kontynuować cięcie.

W razie wykonywania pracy przy pulsującym silniku, po pewnym czasie układ elektroniczny powoduje wyłączenie dopływu prądu. Im większe jest obciążenie, tym szybciej nastąpi wyłączenie prądu.

W razie zakleszczenia się tarczy tnącej w rzazie, układ elektroniczny powoduje natychmiastowe przerwanie dopływu prądu.

## Odbicie



**OSTRZEŻENIE!** Odbicia są nagłe i mogą być bardzo gwałtowne. Przecinarka może być odrzucona do góry i do tyłu w stronę użytkownika w ruchu obrotowym, powodując poważne lub nawet śmiertelne obrażenia. Konieczne jest zrozumienie przyczyn, które powodują odbicia oraz zapamiętanie, jak ich uniknąć w czasie użytkowania maszyny.

Odbicie to nagły ruch w górę, który może zdarzyć się, jeżeli ostrze zaciśnie się lub zaklinuje w strefie odbicia. W większości odbicia są małe i powodują niewielkie zagrożenie. Jednakże odbicie może być również bardzo gwałtowne i może odrzucić przecinarkę do góry i do tyłu w stronę użytkownika w ruchu obrotowym, powodując poważne lub nawet śmiertelne obrażenia.

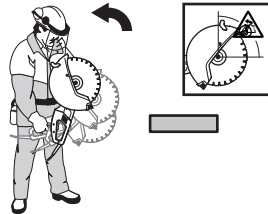

## Siła reakcji

Siła reakcji występuje zawsze w czasie obrotu. Siła ciągnie maszynę w kierunku przeciwnym do obrotu tarczy. Przez większość czasu siła ta jest nieznaczna.

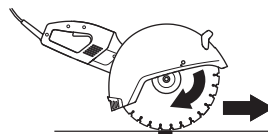

Jeżeli tarcza zaciśnie się lub zaklinuje, siła reakcji będzie bardzo duża i możesz stracić kontrolę nad przecinarką.

# DZIAŁANIE

## Strefa odbicia

Nigdy nie używaj strefy odbicia tarczy do cięcia. Jeżeli tarcza zaciśnie się lub zaklinuje w strefie odbicia, siła reakcji pchnie przecinarękę do góry i do tyłu w stronę użytkownika w ruchu obrotowym, powodując poważne lub nawet śmiertelne obrażenia.

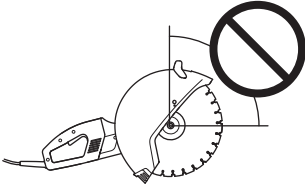

## Odbicie wznoszące

Jeżeli w czasie cięcia jest używana strefa odbicia, siła reakcji powoduje wznoszenie tarczy w wycięciu. Nie pracuj strefą odbicia. Pracuj dolną ćwiartką tarczy, aby uniknąć odbicia wznoszącego.

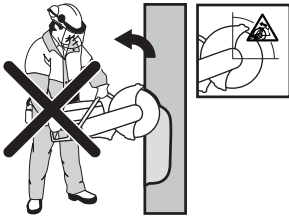

## Odbicie po zakleszczeniu

Zakleszczenie występuje, gdy szczelina zamyka się i zakleszcza tarczę. Jeżeli tarcza zaciśnie się lub zaklinuje, siła reakcji będzie bardzo duża i możesz stracić kontrolę nad przecinaręką.



Jeżeli tarcza zaciśnie się lub zaklinuje w strefie odbicia, siła reakcji pchnie przecinarękę do góry i do tyłu w stronę użytkownika w ruchu obrotowym, powodując poważne lub nawet śmiertelne obrażenia.

## Cięcie rur i zakleszczanie

W czasie cięcia rur należy zachować szczególną ostrożność. Jeżeli rura nie jest właściwie podparta i cięcie jest prowadzone na całej powierzchni nacięcia, tarcza może się zakleszczyć w strefie odbicia i spowodować ostre odbicie.

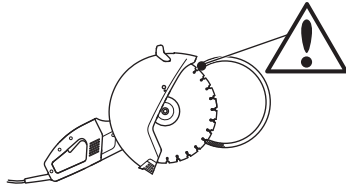

## Jak uniknąć odbicia?

Unikanie odbicia jest proste.

Cięty materiał musi być zawsze podparty w taki sposób, aby nacięcie pozostało otwarte podczas pracy i po jej zakończeniu. Gdy nacięcie zamyka się i dochodzi do zakleszczenia tarczy, zawsze występuje ryzyko odbicia.

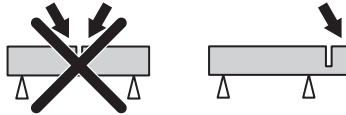

Uważaj, żeby wkładać tarczę w istniejącą szczelinę.

Bądź czujny na przesunięcie materiału ciętego lub na inne okoliczności, które mogłyby spowodować zamknięcie szczeliny i zakleszczenie tarczy.

## Transport i przechowywanie

- Zabezpiecz sprzęt w czasie transportu, aby uniknąć uszkodzeń oraz wypadków.
- Patrz rozdział „Tarcze tnące”, aby dowiedzieć się więcej na temat transportu i przechowywania.
- Patrz rozdział „Obchodzenie się z paliwem”, aby dowiedzieć się więcej na temat transportu i przechowywania paliwa.
- Przechowuj piłę łańcuchową, tak aby była niedostępna dla dzieci i osób niepowołanych.

# URUCHAMIANIE I WYŁĄCZANIE

## Przed rozruchem



**OSTRZEŻENIE!** Przed przystąpieniem do pracy maszyną prosimy dokładnie i ze zrozumieniem zapoznać się z treścią niniejszej instrukcji.

Stosuj środki ochrony osobistej. Patrz wskazówki podane pod rubryką Środki ochrony osobistej.

Dopilnuj, aby nikt nieupoważniony nie znajdował się w pobliżu miejsca pracy, gdyż grozi to odniesieniem poważnych obrażeń.

Sprawdź, czy napięcie znamionowe jest zgodne z podanym na tabliczce umieszczonej na maszynie.

- Wykonaj przegląd codzienny. Patrz wskazówki podane w rozdziale „Konserwacja”.

## K 3000 Wet

### Połączenie wodne

- Podłącz przewód wodny do źródła dostarczającego wodę (A).

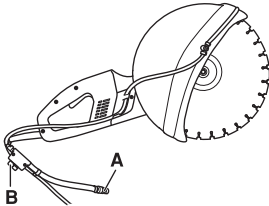

- Przy pomocy zaworu (B) można włączać oraz wyłączać wodę.

### Wyłącznik różnicowo prądowy



**OSTRZEŻENIE!** Nigdy nie używaj narzędzi bez wyłącznika różnicowo-prądowego dostarczonego z narzędziem. Nieostrożność może prowadzić do ciężkich obrażeń ciała lub nawet śmierci.

- Upewnij się, że wyłącznik różnicowo prądowy jest załączony.



- Dioda LED wskazuje, że wyłącznik różnicowo prądowy jest włączony, co stanowi informację, że można włączyć urządzenie. Jeśli dioda LED nie świeci się, należy nacisnąć przycisk RESET (zielony).
- Sprawdzić wyłącznik różnicowo prądowy.

## Uruchamianie

- Chwyć lewą ręką za uchwyt przedni.
- Chwyć prawą ręką za tylny uchwyt.

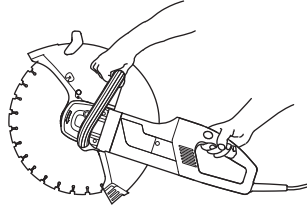

- Kciukiem prawej ręki wciśnij blokadę wyłącznika, a następnie wciśnij wyłącznik.

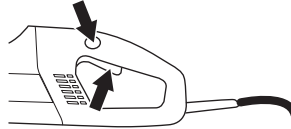

- Pozwól maszynie pracować przez co najmniej 30 sekund bez obciążenia i w bezpieczny sposób.

## Wyłączanie silnika



**OSTRZEŻENIE!** Tarcza tnąca obraca się jeszcze przez czas do jednej minuty po wyłączeniu silnika. (Bezwładne obracanie się ostrza.) Upewnij się, że tarcza tnąca może się obracać swobodnie aż do całkowitego zatrzymania. Brak ostrożności może doprowadzić do ciężkich obrażeń.

Silnik wyłącza się przez zwolnienie wyłącznika.

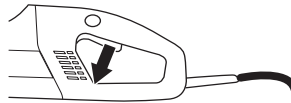

# KONSERWACJA

## Uwagi ogólne



**OSTRZEŻENIE!** Użytkownikowi wolno wykonywać tylko te czynności konserwacyjne i serwisowe, które są opisane w niniejszej instrukcji obsługi. Większe i bardziej skomplikowane prace powinny być wykonywane w autoryzowanym warsztacie serwisowym.

Kontrolę oraz/lub konserwację należy przeprowadzać przy wyłączonym silniku i wyjętej z gniazdka wtyczce przewodu podłączeniowego.

Stosuj środki ochrony osobistej. Patrz wskazówki podane pod rubryką Środki ochrony osobistej.

Jeżeli maszyna nie jest prawidłowo konserwowana i nie jest poddawana profesjonalnie wykonywanym naprawom oraz/lub obsługom technicznym, jej okres użytkowy jest krótszy oraz większe jest ryzyko wypadków. Jeżeli potrzebujesz więcej informacji, skontaktuj się z najbliższym warsztatem serwisowym.

- Regularnie oddawaj pilę do autoryzowanego punktu sprzedaży Husqvarna w celu jej kontroli i dokonania koniecznych regulacji lub napraw.

## Plan konserwacji

W planie konserwacji możesz zobaczyć, które części maszyny wymagają konserwacji i w jakich odstępach czasu należy ją wykonywać. Odstępy czasu są skalkulowane przy założeniu codziennego użytkowania maszyny i mogą się różnić przy innej intensywności użytkowania.

\*Patrz wskazówki w rozdziale „Zespoły zabezpieczające maszyny”.

\*\* Patrz wskazówki w rozdziałach „Tarcze tnące” oraz „Montaż i ustawienia”.

	Przegląd codzienny	Przegląd cotygodniowy/ 40 godzin	Konserwacja coroczna
<b>Czyszczenie</b>	Czyszczenie zewnętrzne		
	Wlot powietrza chłodzącego		
	Przystawka Vac		
<b>Inspekcja funkcjonalna</b>	Kontrola ogólna	Szczotki węglowe	
	Wyłącznik*		
	Blokada wyłącznika*		
	Oslona tarczy tnącej*		
	Tarcza tnąca**		
<b>Wymiana</b>			Smar do przekładni kątowej

# KONSERWACJA

## Czyszczenie

### Czyszczenie zewnętrzne

#### Wlot powietrza chłodzącego

Maszyna wyposażona jest w wydajny wentylator służący do chłodzenia silnika. Strumień chłodzącego powietrza zasysanego przez kratkę wlotową, znajdującą się przy tylnym uchwycie maszyny, opływa stojan i wirnik, a następnie wylatuje przez przednią część obudowy silnika.

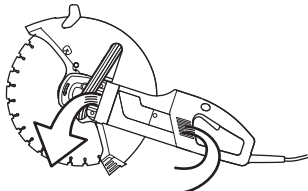

- Aby zapewnić dobre chłodzenie maszyny, należy czyścić otwory wlotowe chłodzącego powietrza i uważać, aby nie zostały one czymkolwiek zatkane. Przedmuchiwać maszynę regularnie sprężonym powietrzem.

#### K 3000 Wet



**OSTRZEŻENIE! Podczas przepłukiwania wnętrza maszyny nie wolno używać myjek wysokociśnieniowych.**

Urządzenie może zatrzymać się podczas pracy w razie wystąpienia wilgotnego powietrza lub rozprysków wody.

Po skończeniu cięcia materiałów takich jak beton lub cegły, które zawierają sól należy przepłukać urządzenie. Czyszczenie takie spowoduje zmniejszenie ryzyka powstania nagromadzeń wewnątrz silnika, które mogą powodować powstawanie prądów upływowych pomiędzy podzespołami elektrycznymi, co z kolei może powodować zadziałanie wyłącznika różnicowo-prądowego i niezamierzone wyłączenie urządzenia.

- Maszynę należy czyścić codziennie po skończeniu pracy, przez oplukanie jej pod czystą wodą.
- Ustaw maszynę tak, aby tylni uchwyt był skierowany do góry. Przepłucz przy pomocy wody wloty powietrza znajdujące się na tylnym uchwycie. Woda wypłynie przez przednie wyloty powietrza.
- Podłącz wtyczkę i uruchom suchy silnik na około 30 sekund tak, aby przyspieszyć proces jego suszenia.

#### K 3000 Vac



**OSTRZEŻENIE! Urządzenie nie jest wyposażone z wyłącznik różnicowo-prądowy. Nie należy myć maszyny za pomocą wody, ponieważ może ona dostać się do układu elektrycznego lub silnika i spowodować uszkodzenie maszyny lub zwarcie.**

#### Przystawka Vac

- Wyczyścić kurz, który mógł nagromadzić się w przystawce Vac.



## Inspekcja funkcjonalna

### Kontrola ogólna



**OSTRZEŻENIE! Nigdy nie wolno używać uszkodzonych kabli. Mogą one spowodować poważne obrażenia, nawet zagrażające życiu.**

- Sprawdź, czy przewód podłączeniowy i przedłużacz nie są uszkodzone i znajdują się w dobrym stanie. Nie używaj maszyny z uszkodzonym przewodem podłączeniowym, lecz oddaj ją do warsztatu serwisowego w celu naprawy.
- Sprawdź, czy śruby i nakrętki są dokręcone.

### Szczotki węglowe

Jeżeli szczotki węglowe są zużyte, pęknięte lub zdeformowane, należy wymienić je na nowe. W razie wymiany szczotek węglowych należy wymienić wszystkie szczotki.

- Zdejmij kłapki serwisowe odkręcając w tym celu obie śruby.

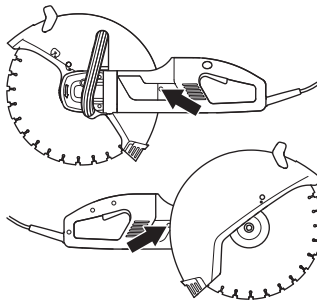

## KONSERWACJA

- Odkręć przewód, który trzyma szczotkę węglową. Następnie unieś sprężynę i wyjmij szczotkę węglową z obsady szczotkowej.

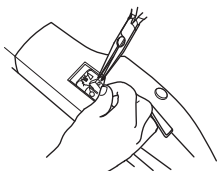

- Oczyszczyć obsady szczotkowe za pomocą suchego pędzla.
- Zdmuchnij ostrożnie pył.
- Załóż nowe szczotki węglowe i sprawdź, czy posuwają się one swobodnie w obsadach szczotkowych.
- Opuść sprężyny i przykręć kabel.
- Nowe szczotki węglowe należy docierać przez ok. 40 minut na biegu jałowym.

### Smar do przekładni łożkowej

Przekładni nie należy napelniać smarem całkowicie. Smar ulega rozszerzalności pod wpływem ciepła powstającego podczas pracy maszyny. W przypadku całkowitego napelnienia przekładni smarem istnieje ryzyko uszkodzenia uszczelek i powstania wycieków smaru.

W obudowie przekładni powinno znajdować się łącznie 90 g smaru. Stosuj wysokiej jakości smar przeznaczony do przekładni zębatych.

W celu wymiany smaru w przekładni konieczne jest zdemontowanie następujących części:

- Podkładki wieńcowe mocujące tarczę tnącą

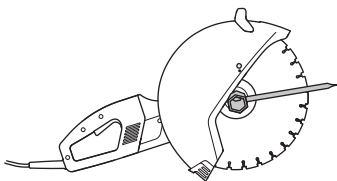

- Pierścień uszczelniający
- Kolnierz oporowy zabezpieczenia

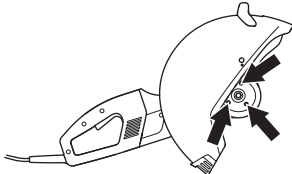

- Osłona tarczy tnącej

- Cztery śruby mocujące tarczę. Następnie wyjmij z obudowy przekładni tarczę wraz z zespołem koła zębatego tarczowego.

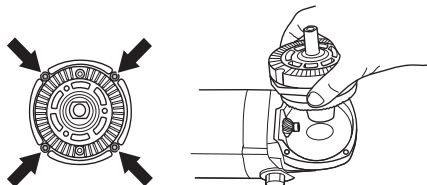

- Wytrzyj smar i nałóż nowego wysokiej jakości smaru przeznaczonego do przekładni zębatych. W obudowie przekładni powinno znajdować się łącznie 90 g smaru.

**UWAGA!** Podczas demontażu zachowuj ostrożność, tak aby nie uszkodzić uszczelek. Służą one zarówno jako uszczelki oraz jako podkładki odległościowe do ustawiania położenia przekładni.



## DANE TECHNICZNE

Dane techniczne		K 3000 Wet	K 3000 Vac
<b>Silnik</b>			
Szkło ochronne		I	I
Wyłłącznik różnicowo prądowy		Tak	Nie
Maks. liczba obrotów wałka zdawczego, obr/min	120V, 60Hz	3780	3780
	230V, 50Hz	3570	3570
<b>Napięcie znamionowe, V</b>			
Europe		230	230
Great Britain		110	110
USA / Canada / Japan		100-120	100-120
Australia		230	230
<b>Moc znamionowa, W</b>			
Europe		230V, 50Hz	2700/12 A
Great Britain		110V, 50Hz	2200/20 A
USA / Canada / Japan		100-120V, 50-60Hz	15 A
Australia		230V, 50Hz	2300/10 A
<b>Masa</b>			
Maszyna bez kabla, ostrza tnącego oraz przystawki Vac kg (lbs)		8.5 (17.6)	7.9 (15.4)
Przystawka Vac kg (lbs)			1 (2.2)
<b>Chłodzenie wodne</b>			
Chłodzenie wodne tarczy		Tak	Nie
Złączka wkrętna		Typu "Gardena"	-
Maks. ciśnienie wody, bara		8	-

<b>Emisje hałasu (Patrz ad. 1)</b>		
Poziom mocy akustycznej, mierzony dB(A)	104	104
Poziom mocy akustycznej, gwarantowany dB(A)	105	105
<b>Poziomy głośności (patrz ad. 2)</b>		
Poziom ciśnienia akustycznego przy uchu operatora, dB(A)	95	95
<b>Poziomy wibracji (patrz ad. 3)</b>		
Uchwyt przedni $m/s^2$	3,5	3,5
Uchwyt tylny $m/s^2$	3,5	3,5

Uwaga 1: Emisję hałasu do otoczenia zmierzono jako moc akustyczną ( $L_{WA}$ ), zgodnie z EN 60745-2-3.

Uwaga 2: Poziom ciśnienia akustycznego zgodnie z EN 60745-2-3. Odnotowane dane dla ciśnienia akustycznego mają typowe rozproszenie statystyczne (odchylenie standardowe) w wysokości 1,0 dB (A).

Uwaga 3: Poziom wibracji zgodnie z EN 60745-2-3. Odnotowane dane dla poziomu wibracji mają typowe rozproszenie statystyczne (odchylenie standardowe) w wysokości  $1 m/s^2$ .

## DANE TECHNICZNE

### Osprzęt tnący

Tarcza tnąca, mm/cale	350/14
Maks. prędkość obwodowa, m/s	80
Maksymalne obroty ostrza, obr/min	3900
Maksymalna głębokość cięcia mm (cale)	125 (4 59/64)
Maksymalna głębokość cięcia z przystawką Vac mm (cale)	119 (4 11/16)

### Zalecane wielkości kabla

Strefa kabla	1,5 mm <sup>2</sup>	2,5 mm <sup>2</sup>
Napięcie wejściowe 100–120 V	20 m	40 m
Napięcie wejściowe 220–240 V	30 m	50 m

### Deklaracja zgodności WE

#### (Dotyczy tylko Europy)

Husqvarna AB, SE-433 81 Göteborg, Szwecja, tel. +46-31-949000, zapewnia niniejszym, że przecinarki **Husqvarna K 3000 Wet, K 3000 Vac** począwszy od maszyn z numerami seryjnymi wypuszczanymi w roku 2016 (rok, po którym następuje numer seryjny, podany jest wyraźnie na tabliczce znamionowej) są zgodne z przepisami zawartymi w DYREKTYWIE RADY:

- dyrektywie maszynowej **2006/42/WE** z 17 dnia maja 2006 r.
- dyrektywie **2014/30/UE** z dn. 26 lutego 2014 r., "dotyczącej kompatybilności elektromagnetycznej".
- z dn. 26 lutego 2014 r. dotycząca sprzętu elektrycznego zaprojektowanego do użycia z określonymi wartościami granicznymi napięcia" **2014/35/UE**.
- z 8 czerwca 2011 „dotyczy ograniczeń niektórych substancji niebezpiecznych” **2011/65/EU**.

Zastosowano następujące normy: EN ISO 12100:2010, EN 55014-1:2006, EN 55014-2/A1:2001, EN 61000-3-2:2006, EN 61000-3-3/A1/A2:2005, EN 60745-1:2009, IEC 60745-2-22:2009.

Göteborg, 30 marca 2016

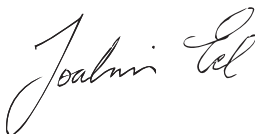

Joakim Ed

Dyrektor globalny ds. badań i rozwoju

Construction Equipment Husqvarna AB

(Autoryzowany przedstawiciel Husqvarna AB oraz osoba odpowiedzialna za dokumentację techniczną.)

# A SZIMBÓLUMOK MAGYARÁZATA

## A gépen látható szimbólumok:

VIGYÁZAT! A gép veszélyes eszköz lehet szabálytalan vagy gondatlan használat esetén, és súlyos vagy végzetes sérüléseket okozhat a felhasználónak vagy másoknak.

Olvassa el figyelmesen a használati utasítást, és győződjön meg róla, hogy megértette azt, mielőtt a gépet használatba veszi.

Viseljen mindig:

- Jóváhagyott védősisakot
- Jóváhagyott hallásvédőt
- Védőszemüveg vagy arcvédő maszk

Ez a termék megfelel a CE-normák követelményeinek.

VIGYÁZAT! Vágás közben por keletkezik, amely belélegzéskor károsodást okozhat. Használjon megfelelő légzésvédő maszkot. Mindig gondoskodjon a jó szellőzésről.

VIGYÁZAT! A vágókorongról lepattanó szikrák tüzet okozhatnak, ha tűzveszélyes anyagokkal érintkeznek, mint például: benzín, fa, száraz fű, stb.

VIGYÁZAT! A visszarúgás hirtelen, gyors és erőteljes lehet, és életveszélyes sérülést okozhat. Olvassa el figyelmesen a használati utasítást, és győződjön meg róla, hogy megértette azt, mielőtt a gépet használatba veszi.

**Környezetvédelmi jelzés.** A terméken vagy a csomagoláson található szimbólum azt jelzi, hogy ezt a terméket nem szabad a háztartási hulladék közé helyezni. Ehelyett a megfelelő újrafeldolgozó pontra kell eljuttatni az elektromos és elektronikus berendezések hasznosítása érdekében.

Azzal, hogy ezt a terméket megfelelően kezeli, azzal segít elhárítani azokat a környezetre és az emberre gyakorolt potenciális negatív hatásokat, melyek a termék helytelen hulladék-kezelése okozhat.

A termék újrafeldolgozásáról részletesebb információkat kaphat, ha felveszi a kapcsolatot az önkormányzattal, a helyi hulladékkezelővel, vagy az üzlettel, ahol a terméket vásárolta.

**A gépen szereplő többi jel/címke egyes piacok specifikus vizsgáztatási követelményeire vonatkozik.**



## A figyelmeztetési szintek magyarázata

A figyelmeztetések három szintre vannak osztva.

### VIGYÁZAT!



**VIGYÁZAT!** Akkor használatos, ha a kézikönyv utasításainak be nem tartása esetén fennáll a kezelő súlyos sérülésének vagy halálának, illetve a környezet károsodásának veszélye.

### FIGYELEM!



**FIGYELEM!** Akkor használatos, ha a kézikönyv utasításainak be nem tartása esetén fennáll a kezelő sérülésének, illetve a környezet károsodásának veszélye.

### FONTOS!

**FONTOS!** Akkor használatos, ha a kézikönyv utasításainak be nem tartása esetén fennáll a vagyoni kár, illetve a berendezés károsodásának veszélye.

# TARTALOMJEGYZÉK

## Tartalomjegyzék

### A SZIMBÓLUMOK MAGYARÁZATA

A gépen látható szimbólumok: .....	71
A figyelmeztetési színek magyarázata .....	71

### TARTALOMJEGYZÉK

Tartalomjegyzék .....	72
-----------------------	----

### ISMERKEDÉS A GÉPEL

Tisztelt vásárlónk! .....	73
Funkciók .....	73

### MI MICSODA?

Mi micsoda a betonvágón – K 3000 Wet? .....	74
---	----

### ISMERKEDÉS A GÉPEL

Mi micsoda a betonvágón – K 3000 Vac? .....	75
---	----

### A GÉP BIZTONSÁGI FELSZERELÉSE

Általános tudnivalók .....	76
Kapcsoló .....	76
Bekapcsoló gomb zár .....	76
Vágókorong-védelem .....	76

### VÁGÓKORONGOK

Általános tudnivalók .....	78
Abrazív vágótárcsák .....	78
Gyémánt vágótárcsák .....	79
Szállítás és tárolás .....	80

### ÖSSZESZERELÉS ÉS BEÁLLÍTÁSOK

Általános tudnivalók .....	81
A hajtótengely és a peremalátétek ellenőrzése .....	81
A persely ellenőrzése .....	81
A vágókorong forgásirányának ellenőrzése .....	81
A vágókorong felszerelése .....	81
Vágókorong-védelem .....	81
Porszívócsatló .....	82
Freccsenésvédő .....	82

### ÜZEMELTETÉS

Biztonsági felszerelés .....	83
Általános biztonsági figyelmeztetések .....	83
Alapvető szabály .....	85
Szállítás és tárolás .....	87

### BEINDÍTÁS ÉS LEÁLLÍTÁS

Indítás előtt .....	88
Beindítás .....	88
Leállítás .....	88

### KARBANTARTÁS

Általános tudnivalók .....	89
Karbantartási séma .....	89
Tisztítás .....	90
A működés ellenőrzése .....	90

### MŰSZAKI ADATOK

Vágófelszerelés .....	93
Javasolt kábelkeresztmetszetek .....	93
Termékazonossági EGK-bizonyítvány .....	97

## Tisztelt vásárlónk!

Köszönjük, hogy Husqvarna terméket választott!

Reméljük, elégedett lesz gépével, és hogy az sokáig segítőtársa lesz a munkában. Azáltal, hogy termékünket megvásárolta, Ön professzionális javítási és szervizszolgáltatást vehet igénybe. Ha a vásárlás nem hivatalos viszonteladónál történt, forduljon a legközelebbi szakszervizhez.

Bízunk benne, hogy nagyon hasznosnak találja majd ezt a használati utasítást. Gondoskodjon róla, hogy az mindig kéznél legyen a munkaterületen. Tartalmát követve (használat, szerviz, karbantartás stb.) a gép élettartama, sőt másodkezes, használt értéke is jelentősen megnövelhető. Ha Ön eladja gépét, a használati utasítást is adja át az új tulajdonosnak.

## Több mint 300 évnyi innováció

A svéd Husqvarna AB cég története egészen 1689-ra nyúlik vissza, amikor XI. Károly svéd király gyárat építtetett muskétagyártás céljából. Ekkor rakták le az alapját annak a szakmai tudásnak, amely a világvezető termékek kifejlesztése mögött áll többek között a vadászfegyverek, a kerékpárok, a motorkerékpárok, a háztartási készülékek, a varrógépek és a kültéri termékek területén.

A Husqvarna az erdészeti, parkfenntartási, pázsit- és kertápolási célra készült gépek, valamint az építő- és kőfaragó ipar számára készült vágószerkezetek és gyémántszkálák globális vezető szállítója.

## A felhasználó felelőssége

A tulajdonos, illetve a munkaadó felelőssége, hogy a kezelő elegendő ismerettel rendelkezzen a gép biztonságos használatának módjáról. A felügyelőknél és a kezelőknél figyelmesen el kell olvasniuk a használati utasítást. Ismerniük kell a következőket:

- A géppel kapcsolatos biztonsági utasításokat
- A gép alkalmazási körét és korlátozásait
- A gép használatának és karbantartásának módját

A gép használatára nemzeti jogszabályok vonatkozhatnak. A gép használatának megkezdése előtt állapítsa meg, milyen jogszabályok érvényesek a munka helyén.

## A gyártó fenntartása

Az ebben a használati utasításban szereplő információk és adatok azon a dátumon voltak érvényesek, amikor a használati utasítás nyomtatásra került.

A Husqvarna AB folyamatosan dolgozik termékei továbbfejlesztésén, és ezért fenntartja a jogot arra, hogy többek között a termékek formáján és külsején előzetes tájékoztatás nélkül változtasson.

## Funkciók

Az olyan értékek, mint a nagy teljesítmény, a megbízhatóság, az innovatív technológia, a fejlett műszaki megoldások és a környezeti megfontolások kiemelik a Husqvarna termékeket versenytársaik köréből.

Az alábbiakban a termék néhány egyedülálló tulajdonságát ismertetjük.

### Elgard™

Az Elgard™ elektronikus túlterhelés-védelem a motor védelmére szolgál. A funkció kíméli a gépet, és meghosszabbítja annak élettartamát. Az Elgard™ jóvoltából a gép jelzi, ha elérte maximális terhelését.

### Softstart™

A Softstart™ lágyabb indítást biztosító elektronikus áramkorlátozó.

### Porszívócsatló

A porszívócsatló egyszerűen felhelyezhető a gépre és csatlakoztatható a porszívóhoz vagy porgyűjtőhöz a száraz vágás közbeni hatékony porkezelés érdekében.

# MI MICSODA?

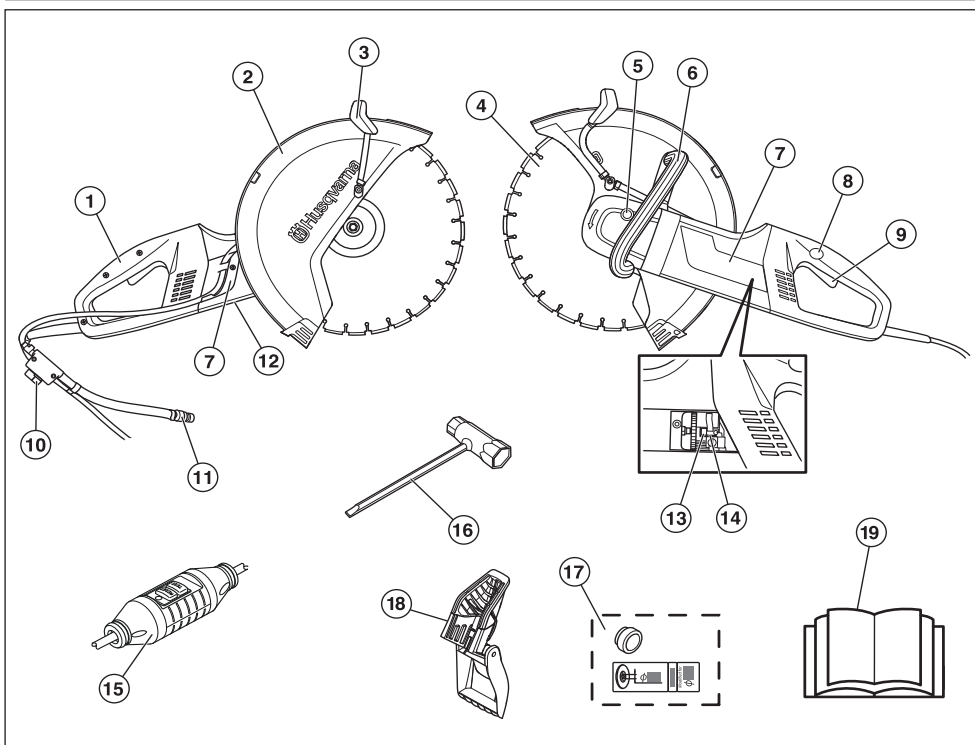

## Mi micsoda a betonvágón - K 3000 Wet?

- |                                 |                            |
|---------------------------------|----------------------------|
| 1 Hátsó fogantyú                | 11 Vízcsatlakozás          |
| 2 Vágókorong-védelem            | 12 Típusjelzés             |
| 3 Vízagatóló                    | 13 Kefe rögzítő            |
| 4 Vágókorong                    | 14 Szénkefék               |
| 5 A tengely zárolása            | 15 Földeléshiba megszakító |
| 6 Első fogantyú                 | 16 Kombinált kulcs         |
| 7 Ellenőrző fedél               | 17 Persely + címke         |
| 8 Bekapcsoló gomb zár           | 18 Freccsenésvédő          |
| 9 Kapcsoló                      | 19 Használati utasítás     |
| 10 Vízcsap átfolyáskorlátozóval |                            |

## ISMERKEDÉS A GÉPPEL

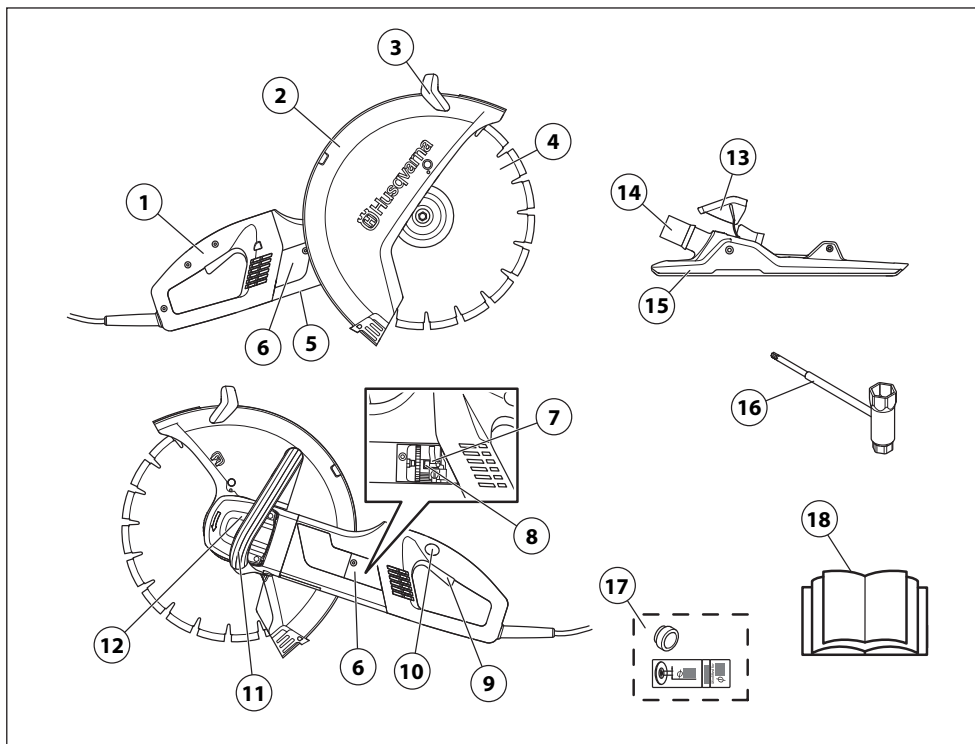

### Mi micsoda a betonvágón - K 3000 Vac?

- |                                 |                             |
|---------------------------------|-----------------------------|
| 1 Hátsó fogantyú                | 10 Bekapcsoló gomb zár      |
| 2 Vágókorong-védelem 14"        | 11 Első fogantyú            |
| 3 Védőburkolat állítófogantyúja | 12 A tengely zárolása       |
| 4 Vágókorong                    | 13 Rögzítőpatent            |
| 5 Típusjelzés                   | 14 Csatlakozó a porszívóhoz |
| 6 Szerelőnyílás                 | 15 Porszívócsatló           |
| 7 Kefe rögzítő                  | 16 Kombinált kulcs          |
| 8 Szénkefék                     | 17 Persely + címke          |
| 9 Kapcsoló                      | 18 Használati utasítás      |

# A GÉP BIZTONSÁGI FELSZERELÉSE

## Általános tudnivalók



**VIGYÁZAT!** Soha ne használjon olyan gépet, amelynek hibás a biztonsági felszerelése. Ha az Ön gépe nem felel meg az alábbi vizsgálatok valamelyikénél, akkor forduljon szervizműhelyéhez.

A véletlen indítás megelőzése érdekében a jelen fejezetben ismertetett lépéseket kikapcsolt motor és az aljzatból kihúzott tápkábel mellett kell végrehajtani, hacsak nem szerepel másként az útmutatásban.

Ez a fejezet elmagyarázza a gép különböző biztonsági felszereléseit, azok működését, valamint azt az ellenőrzést és karbantartást, amelyről a biztonságos használat érdekében gondoskodnia kell.

## Kapcsoló

A bekapcsoló gombbal lehet a gépet elindítani és leállítani.

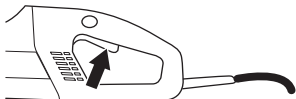

## A bekapcsoló gomb ellenőrzése

- Indítsa el a gépet, engedje el a bekapcsoló gombot, és ellenőrizze, hogy a motor és a vágópenge leáll-e.



- A hibás bekapcsoló gombot ki kell cseréltetni egy hivatalos szakszervizben.

## Bekapcsoló gomb zár

A bekapcsológombot egy zár védi, hogy megakadályozza a kapcsoló véletlen működtetését. Ha a zárat (A) benyomja, akkor a bekapcsoló gomb (B) kioldódik.

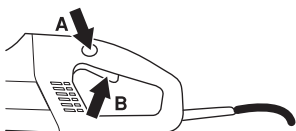

A bekapcsoló gomb zárja addig marad lenyomott állapotban, ameddig a bekapcsoló gomb be van nyomva. Amikor a markolatot elengedi, mind a bekapcsoló gomb, mind a bekapcsoló gomb zárja alapállapotba áll. Erről két egymástól független rugórendszer gondoskodik. Így a gép leáll, és a bekapcsoló gomb lezárul.

## A bekapcsoló gomb zárjának ellenőrzése

- Ellenőrizze, hogy a bekapcsoló gomb le van zárva, amikor a bekapcsoló gomb zárja az eredeti helyzetében van.

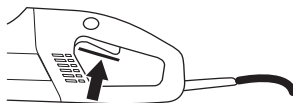

- Nyomja le a bekapcsoló gomb zárját, és győződjön meg arról, hogy az visszatér az eredeti állásába miután felengedi.

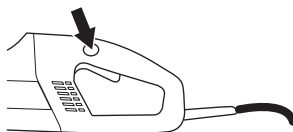

- Ellenőrizze, hogy a bekapcsoló gomb és a bekapcsoló gomb zárja szabadon mozog, és, hogy a nyomógombok megfelelően működnek.

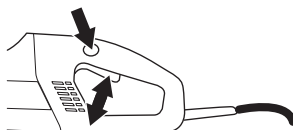

- Indítsa el a gépet, engedje el a bekapcsoló gombot, és ellenőrizze, hogy a motor és a vágópenge leáll-e.

## Vágókorong-védelem

Ez a védelem a vágóburkolat fölött helyezkedik el, azzal a céllal, hogy megakadályozza, hogy a korongról, vagy a vágott anyagról a felhasználó felé csapódjanak anyagok.

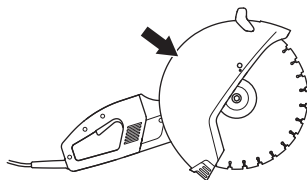

## A pengevédő ellenőrzése



**VIGYÁZAT!** A készülék indítása előtt mindig ellenőrizze, hogy a védőlap megfelelően fel van-e felszerelve. Ellenőrizze azt is, hogy a vágókorong helyesen van-e felszerelve, és ép-e. Egy sérült vágókorong személyi sérüléseket okozhat. Lásd az Összeszerelés című fejezetben szereplő utasításokat.

- Ellenőrizze, hogy a védőlap nem sérült és nincs rajta repedés vagy deformáció.



# A GÉP BIZTONSÁGI FELSZERELÉSE

## Földeléshiba megszakító (K 3000 Wet)

A földelés-hiba védelmi áramkör-megszakító elektromos hiba ellen véd.

A LED jelzi, ha a földelés-hiba védelmi áramkör-megszakító be van kapcsolva, és a gép ekkor bekapcsolható. Ha a LED nem világít, nyomja meg a RESET gombot (zöld).



### A földelési hiba áramkör megszakító ellenőrzése

- Csatlakoztassa a gépet az aljzathoz. Nyomja meg a RESET gombot (zöld), ekkor a piros LED kigyullad.



- Indítsa el a gépet.
- Nyomja meg a TEST gombot (kék).



- A földelési hiba áramkör megszakítónak ki kell oldania, és a gép azonnal kikapcsol. Ha nem így történik, vegye fel a kapcsolatot a kereskedővel.
- Állítsa alapállapotba a gépet a RESET gombbal (zöld).

# VÁGÓKORONGOK

## Általános tudnivalók



**VIGYÁZAT!** A vágókorong tönkremehet, és súlyos személyi sérüléseket okozhat.

- A vágókorongok két alapvető típusa: abrazív vágótárcsák és gyémánt vágótárcsák.

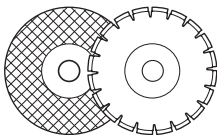

- A jó minőségű vágókorongok általában a leggyorsabbak is. A gyengébb minőségű vágókorongok vágóképessége általában rosszabb, és élettartamuk is rövidebb, amely azt jelenti, hogy a költségek magasabbak a feldolgozott anyag mennyiségéhez képest.
- Gondoskodjon róla, hogy a megfelelő csapszeget használja a munkához kiválasztott vágókoronghoz. Lásd a Vágókorong felszerelése cím alatt szereplő utasításokat.

## Megfelelő vágópengék

Vágókorongok	K3000 Wet	K 3000 porszívócsatol ó nélkül	K 3000 porszívócsatol óval
Abrazív vágótárcsák	Igen*	Igen	Nem
Gyémánt vágótárcsák	Igen	Igen	Igen
Fogas korongok	Nem	Nem	Nem

\*Víz nélkül

## Vágópengék különböző anyagokhoz



**VIGYÁZAT!** Soha ne használja a vágókorongot más anyag vágására, mint amihez való.

Ha a gyémántpengével műanyagot vág, akkor az anyag megolvadásakor a gép visszaruhághat, mert a vágás közben hő fejlődik, és az anyag hozzátapadhat a pengéhez. Soha ne vágjon műanyagot gyémántkoronggal!

Fém vágásakor szikrák keletkeznek, amelyek tüzet okozhatnak. Ne használja a gépet éghető anyagok vagy gázok közelében.

A porszívócsatoló használatával nem szabad fémeket vágni.

Vegye figyelembe a vágókoronghoz kapott útmutatást a korong különböző alkalmazásokra való megfelelőségére vonatkozóan; ha bizonytalan, forduljon a szakkereskedőhöz.

	Beton	Fém	Műanyag	Öntöttvas
Abrazív vágótárcsák*	X	X*	X	X
Gyémánt vágótárcsák	X	X**	----	X**

\* Csak porszívócsatoló nélkül.

\*\* Csak különleges korongok. Csak porszívócsatoló nélkül.

## Nagy sebességű kézi gépek



**VIGYÁZAT!** Soha ne használjon olyan vágókorongot, melynek jelzett fordulatszáma a betonvágóé alatt van. Kizárólag nagy fordulatszámú kézi beton- és fémdarabolóhoz készült vágókorongokat használjon.

- Vágókorongjainkat magas fordulatszámú kézi betonvágókhoz alakítottuk ki.
- A vágókorongnak ugyanazzal, vagy magasabb fordulatszám jelzéssel kell rendelkeznie, mint ami a gép jelzésén áll. Soha ne használjon olyan vágókorongot, melynek jelzett fordulatszáma a betonvágóé alatt van.

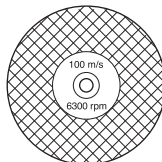

## A korong rezgése

- Magas munkanyomás esetén a korong formája megváltozhat és rezgés léphet fel.
- Alacsonyabb munkanyomás megszüntetheti a rezgést. Ha ez nem segít, cserélje ki a korongot.

## Abrazív vágótárcsák



**VIGYÁZAT!** Ne használjon csiszolókorongot vízzel. Ha a csiszolókorongot víz vagy nedvesség éri, az gyengíti a korong szilárdságát, így nagyobb a kockázata az eltörésének.

**FONTOS!** Csiszoló tárcsával végzett vágásakor nem szabad használni a porszívócsatolót. Csiszoló tárcsa használata esetén a porszívócsatoló abnormálisan kopik.

- Az abrazív vágótárcsák vágóanyaga csiszoló szemcsékből áll, amelyek szerves kötőanyaggal rögzülnek egymáshoz. Az „erősített vágókorongok” textil- vagy rostalapanyagból készültek, amely megakadályozza a teljes szétesést a legmagasabb munkafordulatszámra, ha a korong megrepedne vagy megsérülne.

# VÁGÓKORONGOK

- Egy vágókorong teljesítményét a csiszolóelemek típusa és mérete, valamint a kötőanyag típusa és szilárdsága határozza meg.
- Ellenőrizze, hogy a korongon nincsenek-e repedések és egyéb sérülések.

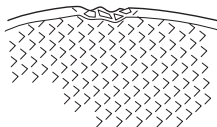

- Ellenőrizze az abrazív vágótárcsát, egy ujjal felemelve, és könnyedén megütögetve egy csavarhúzó nyelével, vagy ahhoz hasonló tárggyal. Ha a korong nem egyenletes, csengő hangot hallat, az azt jelenti, hogy megsérült.



## Csiszolókorong különböző anyagokhoz

Korongtípus	Anyagok
Betonskorong	Beton, aszfalt, kőfalazat, öntöttvas, alumínium, réz, sárgaréz, kábelek, gumi, műanyag, stb.
Fémkorong	Acél, acélöntvözet és egyéb keményfémek.

## Gyémánt vágótárcsák

### Általános tudnivalók



**VIGYÁZAT!** Ha a gyémántpengével műanyagot vág, akkor az anyag megolvadásakor a gép visszarúghat, mert a vágás közben hő fejlődik, és az anyag hozzátapadhat a pengéhez. A gyémántpengék felforrósodhatnak használat közben. A korong túlmelegedése a helytelen használat következménye; a túlmelegedett korong deformálódhat, ami sérülést és balesetet okozhat.

**Fém vágásakor szikrák keletkeznek, amelyek tüzet okozhatnak. Ne használja a gépet éghető anyagok vagy gázok közelében. A porszívócsatló használatával nem szabad fémeket vágni.**

- A gyémánt vágótárcsák acélvázzal rendelkeznek, amelyhez ipari gyémántokat tartalmazó szelvények vannak erősítve.
- A gyémánt vágótárcsák vágásonként kevesebb költséggel és kevesebb pengecserével járnak, valamint állandó vágási mélységet biztosítanak.
- Gyémánt vágótárcsa használata esetén győződjünk meg róla, hogy a penge abba az irányba forog, amely felé a pengén lévő nyíl mutat.

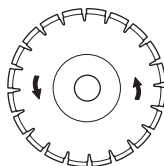

## Gyémántkorongok különféle anyagokhoz

- Gyémánt vágótárcsákat falazási munkálatokhoz, vasbetonhoz és egyéb összetett anyagokhoz használnak.
- A gyémánt vágótárcsák különféle keménységi fokozattal bírnak.
- Fémvágáshoz speciális korong szükséges. A megfelelő termék kiválasztásához kérje a kereskedő segítségét.

## Gyémánt vágótárcsák élézése

- Mindig éles gyémánt vágótárcsát használjon.
- A gyémánt vágótárcsák helytelen munkanyomás esetén, vagy egyes anyagok, mint például vasalt beton, vágása esetén élettelené válhatnak. Az élettelen vágótárcsával végzett munka során túlhevülés léphet fel, amely a gyémánt-egység kilazulásához vezethet.
- A tárcsa élézése puha anyag, például homokkő vagy téglavágásával történik.

## Gyémánt vágótárcsák száraz vágáshoz

- A száraz vágáshoz készült gyémántkorongok vízhűtéssel és a nélkül is használhatók.
- Száraz vágás közben emelje fel a pengét 30–60 másodpercenként, és hagyja szabadon forogni a levegőben 10 másodpercig, hogy lehűljön. Ennek elmulasztása esetén a korong túlmelegedhet.

## Gyémánt vágótárcsák nedves vágáshoz

**FONTOS!** A porszívócsatló használata mellett ne végezzen vágást folyadékűtéssel. A nedves betoniszap nagymértékben csökkenti a porszívócsatló szívóképességét.

- A nedves vágáshoz készült gyémántkorongok minden esetben vízhűtést igényelnek. Ennek elmulasztása esetén a korong túlmelegedhet.
- A víz a korong hűtésével meghosszabbítja annak élettartamát, és emellett csökkenti a porképződést.

## Nedves vágás a gyémántpengével (K 3000 Wet)

A betonvágásnál alkalmazott vízhűtés lehűti a vágókorongot, növeli annak élettartamát és csökkenti a porképződést. Egyik hátránya, hogy nagyon alacsony hőmérsékleteken a padló és egyéb építkezési elemek megsérülhetnek, valamint csúszásveszély léphet fel.

Nedves vágás közben a penge folyamatosan hűl, így nem tud túlmelegedni.

## Szállítás és tárolás

- Ne tárolja illetve ne szállítsa a betonvágót felszerelt vágókoronggal. Használat után minden pengét el kell távolítani a vágóból, és azt biztonságos helyen kell tárolni.
- A vágókorongokat száraz, fagymentes helyen kell tartani. A csiszolókorongok különleges gondozást igényelnek. A csiszolókorongokat sima, vízszintes felületen kell tárolni. A nedvesen tárolt abrazív vágótárcsa kiegyensúlyozatlanságot okozhat, amely sérülésekhez vezethet.
- Az új korongokat vizsgálja meg, nem sérültek-e meg a szállítás vagy a tárolás során.

# ÖSSZESZERELÉS ÉS BEÁLLÍTÁSOK

## Általános tudnivalók



**VIGYÁZAT!** Tisztítás, karbantartás vagy szerelés előtt mindig húzza ki a dugaszt az aljzatból.

A Husqvarna pengéi a kézi vágószerszámhoz használhatók.

## A hajtótengely és a peremalátétek ellenőrzése

Ha a pengét egy újra cseréli, akkor ellenőrizze az alátétárcsákat és a meghajtótengelyt.

- Ellenőrizze, hogy a hajtótengely menetei épek-e.
- Ellenőrizze, hogy a pengén és az alátétárcsán található csatlakozó felületek sértetlenek, megfelelő méretűek, tiszták, és megfelelően tudnak futni a meghajtótengelyen.

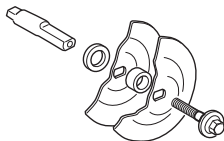

Ne használjon ferde, sérült szélű, megütött, vagy szennyezett peremalátéteket. Ne használjon eltérő méretű peremalátéteket.

## A persely ellenőrzése

A gép a perselyek segítségével illeszthető a vágókorong középponti nyílásába. A gépet kétféle méretű, 20 mm-es (25/32") vagy 25,4 mm-es (1") perselyekkel szállítjuk.

- Ellenőrizze, hogy a gép orsótengelyén lévő persely megfelel-e a vágókorong középponti nyílásának. A pengéken a középső lyuk átmérőjét tüntetik fel.

## A vágókorong forgásirányának ellenőrzése

- Gyémánt vágótárcsa használata esetén győződjünk meg róla, hogy a penge abba az irányba forog, amely felé a pengén lévő nyíl mutat. A gépen található egy nyíl, amely jelzi a korongtengely forgási irányát.

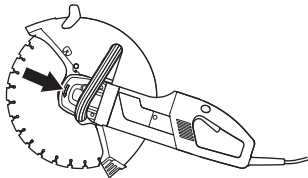

## A vágókorong felszerelése

- A pengét a perselyre (C) kell helyezni, a belső alátétárcsa (A) és az alátétárcsa közé (B). Az alátétárcsa esztergált, így illeszkedik a tengelyre.

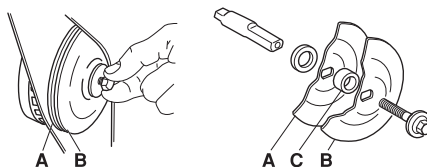

- A végopenge /tengely zárható úgy, hogy gép hátulján található zár gombot benyomva tartja. Ez a gomb rugós, és elengedésekor alapállapotba áll.

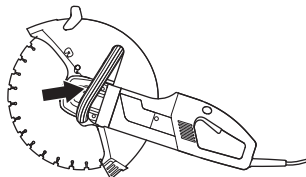

- A vágókorongot tartó csavart 15–25 Nm nyomatékkal kell meghúzni.

## Vágókorong-védelem

A vágófelszerelés védelmét úgy kell beállítani, hogy a hátulsó rész a megmunkálandó anyagnak feszüljön. A vágott anyagból származó részeket és szikrákat a védőegység felfogja, és a felhasználótól elvezeti.

A pengevédőt sűrűlódó zár rögzíti.

- A pengevédő végeit nyomja a munkadarabhoz, vagy állítsa be a pengevédőt az állítókkal. A védelemnek mindig rögzítve kell lennie a gépen.

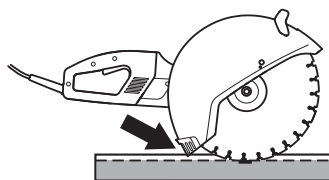

# ÖSSZESZERELÉS ÉS BEÁLLÍTÁSOK

## Porszívócsatló

- Illessze a porszívócsatlót a vágókorong védőburkolatának hátulján található nyílásokba.

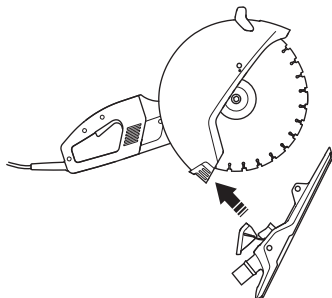

- Győződjön meg róla, hogy a rögzítőpatent a burkolat fülére támaszkodik. Pattintsa fel a rögzítőpatentet, és nyomja a védőburkolathoz.

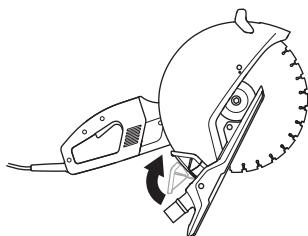

- Csatlakoztassa a porszívót a géphez.

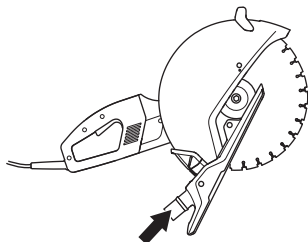

Javasolt porgyűjtő: Husqvarna DC 1400, DC 3300, DC 5500 vagy hasonló.

## Freccsenésvédő (K 3000 Wet)

- Illessze a freccsenésvédőt a vágókorong védőburkolatának hátulján található nyílásokba.

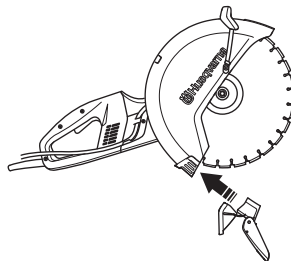

- Győződjön meg róla, hogy a rögzítőpatent a burkolat fülére támaszkodik. Pattintsa fel a rögzítőpatentet, és nyomja a védőburkolathoz.

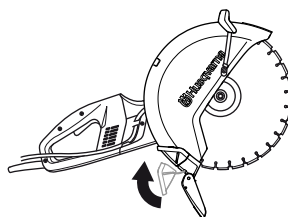

## Biztonsági felszerelés

### Általános tudnivalók

Ne használja a gépet olyan körülmények között, ahol ha baleset következne be, nem lenne lehetősége segítséget hívni.

### Személyi védőfelszerelés

Amikor a gépet használja, viseljen mindig jóváhagyott személyi biztonsági felszerelést. A személyi biztonsági felszerelés nem küszöböli ki a sérülések kockázatát, de csökkenti a sérülés mértékét, ha bekövetkezik a baleset. A megfelelő felszerelés kiválasztásához kérje kereskedő segítségét.



**VIGYÁZAT! Az anyagok csiszolására vagy alakítására szolgáló termékek, mint például a vágófejek, marók, fúrók használatakor veszélyes vegyi anyagokat tartalmazó por és gőz szabadulhat fel. Ellenőrizze a feldolgozandó anyag jellegét, és használjon megfelelő porvédő maszkot.**

**Hosszú távon a tartós zajártalom maradandó halláskárosodást okozhat. Ezért mindig használjon megfelelő zaj elleni fülvédőt. Amikor fülvédőt visel, mindig figyeljen a figyelmeztető jelzésekre és hangokra. A motor leállítás után azonnal vegye le a fülvédőket**

Viseljen mindig:

- Jóváhagyott védősisakot
- Hallásvédő
- Jóváhagyott szemvédők. Ha arcvédőt használ, jóváhagyott védőszemüveget is kell viselnie. Jóváhagyott védőszemüvegek azok, amelyek megfelelnek az ANSI Z87.1 (USA) illetve EN 166 (EU-országok) szabványoknak. Az arcvédőnek az EN 1731 szabványnak kell megfelelnie.
- Légzésvédő
- Erős, csúszásmentes kesztyűk.
- Testhez simuló, erős és kényelmes ruházat, melyben könnyű mozogni.
- Csúszásmentes talpú, acélorrú csizma

### Egyéb biztonsági felszerelés



**FIGYELEM! A géppel végzett munka során szikrák keletkezhetnek, és tüzet okozhatnak. Mindig legyen kéznél tűzoltó felszerelés.**

- Tűzoltókészülék
- Elsősegélynyújtó csomag

## Általános biztonsági figyelmeztetések



**VIGYÁZAT! Olvassa el az összes biztonsági figyelmeztetést és az összes utasítást. A figyelmeztetések és az utasítások figyelmen kívül hagyása áramütést, tüzet és/vagy komoly sérülést okozhat.**

Tegyen el minden figyelmeztetést és utasítást, mert a jövőben szüksége lehet rájuk.

A "szerszám" kifejezés a figyelmeztetésekben a hálózatról működő (vezetékes) szerszámra vagy az akkumulátorral (vezeték nélküli) működő szerszámra vonatkozik.

### A munkaterület biztonsága

- Tartsa a munkaterület tisztán és világítsa meg jól. A zsúfolt és a sötét területek balesetek melegágyai.
- Ne működtesse a szerszámot robbanásveszélyes környezetben, pl. gyúlékony folyadékok, gázok vagy por jelenlétében. A szerszám szikrát vethet, amely begyűjthetja a port vagy a kipárolgást.
- Tartsa távol a gyermekeket és a szemlélődőket a szerszám működtetése közben. A figyelem elvonása miatt elvesztheti az uralmát a szerszám felett.
- Ne használja a gépet kedvezőtlen időjárási körülmények között. Például sűrű köd, eső, erős szél és hideg esetén. A rossz időjárási viszonyok között végzett munka fárasztó, és veszélyes helyzeteket teremthet, például síkos felület.
- Győződjön meg róla, hogy munka közben semmilyen anyag nem eshet le és okozhat sérüléseket. Lejtős terepen végzett munka esetén legyen nagyon körültekintő.



**VIGYÁZAT! A biztonsági távolság 15 méter. Ön felel azért, hogy a munkaterületen állatok és szemlélők ne tartózkodjanak. Ne kezdje el a munkát addig, amíg a munkaterület nem szabad, és Ön nem áll szilárd talajon.**

### Elektromos biztonság

- A szerszám dugaszának illeszkednie kell az aljzatba. Soha, semmilyen módon ne módosítsa a dugaszt. Ne használjon adapter dugaszt a földelt szerszámokhoz. Az eredeti dugasz és az illeszkedő aljzat csökkenti az áramütés kockázatát.
- Kerülje el az érintkezést a földelt felületekkel, pl. csövekkel, radiátorokkal, tűzhelyekkel és hűtőszekrényekkel. Megnövekszik az áramütés veszélye, ha teste le van földelve.
- Óvja a szerszámgépet az esőtől. A gépbe jutó víz növeli az áramütés kockázatát.

# ÜZEMELTETÉS

- Ne bánjon durván a kábellel. A kábelt ne használja a szerszám hordozására, húzására vagy a dugasz kihúzására. Tartsa távol a kábelt a hőtől, olajtól, éles élektől és mozgó alkatrészekről. A megsérült vagy összegabalyodott kábel megnöveli az áramütés kockázatát.
- Ha kültérben használja a szerszámot, használjon kültéri használatra megfelelő hosszabbítókábelt. A kültéri használatra megfelelő kábel csökkenti az áramütés veszélyét.
- Ellenőrizze, hogy a kábel vagy a hosszabbítókábel sértetlen és jó állapotban van. Ne használja a gépet, ha a kábel sérült, vigye el egy hivatalos szakszervizbe javításra.
- Ne használjon felcsévelt hosszabbítókábelt, hogy elkerülje a túlmelegedést.
- Ha hosszabbítókábellel van szükség, akkor mindig elegendő hosszúságú, jóváhagyott hosszabbítókábelt használjon. További tudnivalókat a „Műszaki adatok” című rész „Javasolt kábelkeresztmetszetek” pontjában talál. Ha a kábel keresztmetszete túl kicsi, akkor előfordulhat, hogy a gép kisebb teljesítménnyel fog működni, illetve túlmelegedés veszélye fenyeget.
- A gépet földelt aljzathoz csatlakoztassa. Ellenőrizze, hogy a hálózati feszültség megegyezik a gép adattábláján szereplő feszültséggel.
- Ellenőrizze, hogy a kábel ön mögött található, amikor elindítja a gépet, hogy a kábel ne tudjon megsérülni.
- Öltözködjön megfelelően. Ne viseljen ékszereket, rövidnadrágot, szandált, illetve ne legyen mezítláb. Tartsa távol a haját, ruházatát és kesztyűjét a mozgó alkatrészekről. A mozgó alkatrészek bekaphatják a laza ruhát, az ékszert vagy a hosszú haját.
- Ha a készülékhez csatlakoztatható porgyújtó berendezés, akkor ellenőrizze, hogy ezek megfelelően csatlakoznak és működnek. A porgyújtó alkalmazása csökkenti a porral kapcsolatos veszélyeket.
- Tartson távolságot a pengéktől, ha a motor működik.



**VIGYÁZAT! Az erős rezgés miatt a vérkeringési zavarokban szenvedő személyeknél ér- vagy idegsérülések léphetnek fel. Forduljon orvoshoz, ha olyan tüneteket tapasztal, amelyek az erős rezgés hatására jöhetnek létre. Ezek a tünetek többek között zibbadás, érzéskiesés, bizsergés, szúró érzés, fájdalom, erőtlenység, a bőr színének vagy felületének megváltozása. A tünetek többnyire az ujjakban, a kézben vagy a csuklóban jelentkeznek. Az alacsony külső hőmérséklet súlyosbíthatja a tüneteket.**

## A szerszám használata és gondozása

- Ne erőltesse a szerszámot. Használjon a feladathoz megfelelő szerszámot. A megfelelő szerszám jobban és biztonságosabban elvégzi a feladatot olyan sebességgel, amilyenre azt tervezték.
- Ne használja a szerszámot, ha a kapcsoló nem kapcsolja ki vagy be. Veszélyes, ha a szerszámot nem lehet a kapcsolóval vezérelni, ezért meg kell javíttatni.
- Húzza ki a dugaszt az áramforrásból és/vagy vegye ki az akkumulátort, ha bármilyen beállítást végez, kicserél egy tartozékot vagy tárolja a szerszámot. Az ilyen megelőző biztonsági intézkedések csökkentik a szerszám véletlen elindításának veszélyét.
- A nem használt szerszámot tartsa távol a gyermekektől, és ne engedje, hogy olyan személyek működtessék a szerszámot, akik nem ismerik a gépet és ezeket az utasításokat. A szerszámok képtelen felhasználók kezében veszélyt jelentenek.
- Tartsa karban a szerszámokat. Ellenőrizze a mozgó alkatrészek hibás elhelyezkedését és rögzítését, az alkatrészek sérülését, és minden olyan állapotot, amely hatással lehet a szerszám működésére. Ha sérült, javítsa meg a szerszámot használat előtt. Rengeteg balesetet okoznak a rosszul karbantartott szerszámok.
- Tartsa élesen és tisztán a vágószerszámokat. A megfelelően karbantartott, éles vágószerszámok kevésbé hajlamosak a beszorulásra, és könnyebb uralni őket.
- A szerszámot, a tartozékokat és az alkatrészeket stb. ezen utasításokkal összhangban használja, vegye figyelembe a munkakörülményeket és az elvégzendő feladatot. A szerszám a szándékoltól eltérő használata veszélyes helyzeteket teremthet.



**VIGYÁZAT! Ne mossa le a gépet vízzel, mert a víz bejuthat az elektromos rendszerbe, vagy a motorba, és a gép sérülését vagy rövidzárat okozhat.**

## Személyes biztonság

- Legyen elővigyázatos, figyeljen arra, amit csinál, és használja a józan eszét a szerszám használatakor. Ne használja a szerszámot, ha fáradt, vagy ha gyógyszer, gyógykezelés vagy alkohol hatása alatt áll. A szerszám működése közben egy pillanatnyi figyelemkiesés súlyos személyi sérülést okozhat.
- Használjon személyi védőfelszerelést. Mindig használjon szemvédőt. A megfelelő környezetben a védőfelszerelések, mint a pormaszk, a nem csúszós védőcipő, kemény sapka és fülvédő, használata csökkenti a személyi sérülések kockázatát.
- Kerülje el a véletlen indítást. Ellenőrizze, hogy a bekapcsoló gomb OFF állásban van, mielőtt csatlakoztatja az áramforrást és/vagy akkumulátort, felveszi vagy hordozza a szerszámot. Ha ujját a kapcsolón tartja, vagy ha áram alá helyezi a bekapcsolt gépet, akkor balesetet okozhat.
- Távolítsa el minden beállító kulcsot, szerszámot, mielőtt bekapcsolná a gépet. Ha a szerszám forgó alkatrészéhez egy kulcs vagy más szerszám csatlakozik, akkor személyi sérülést okozhat.
- Ne nyúljon át a gépen. Mindig megfelelően egyensúlyozzon és álljon a talajon. Így jobban uralhatja a szerszámot váratlan helyzetekben.





A gép eredeti kivitelezésén a gyártó cég engedélye nélkül semmilyen módosítást sem szabad végezni. Csak eredeti pótkatrészeket használjon. Nem engedélyezett módosítások és/vagy pótkatrészek komoly sérülésekhez vagy halálos balesetekhez vezethetnek.

- Győződjön meg arról, hogy a munkaterületen, illetve a vágni kívánt anyagban nem fut semmilyen cső- vagy elektromos vezeték.
- Mindig állapítsa meg, hol húzódnak gázcsövek, és jelölje meg az útjukat. A gázcsövek melletti vágás mindig veszéllyel jár. A robbanásveszély miatt gondoskodjon róla, hogy ne keletkezzenek szikrák. Mindig a munkára összpontosítson. A gondatlanság súlyos személyi sérülést vagy halált okozhat.
- Amikor a gép üzemel, a vágófelszerelés védelmének mindig rögzítve kell lennie.

## Szerviz

- A szerszámot csak képzett szerelő eredeti cserealkatrészekkel javíthatja. Ez biztosítja, hogy a szerszám továbbra is biztonságos maradjon.

## Mindig próbáljon előrelátóan gondolkodni.

Lehetetlen az összes elképzelhető helyzetet ismertetni. Mindig megfontoltan és előrelátóan tevékenykedjen. Ha olyan helyzetbe kerül, amelyben bizonytalannak érzi magát, álljon le a munkával és kérjen útbaigazítást egy szakértőtől. Forduljon a szakülethez, a márkaszervizhez vagy olyan személyhez, aki jártas a beton- és fémdarabolók használatában. Ne próbálkozzon olyan munkával, amelyhez úgy véli, nincs elegendő szaktudása!

## Alapvető szabály



**VIGYÁZAT!** Ne fordítsa oldalra a betonvágót; ez beszoríthatja, illetve eltörheti a korongot, amely személyi sérülésekhez vezethet.

Ne vágjon a korong oldalával; szinte biztos, hogy megsérül, eltörik, és súlyos sérüléseket okozhat. Csak a vágórészt használja.

Ha a gyémántpengével műanyagot vág, akkor az anyag megolvadásakor a gép visszaruhághat, mert a vágás közben hő fejlődik, és az anyag hozzátapadhat a pengéhez. Soha ne vágjon műanyagot gyémántkoronggal!

Fém vágásokor szikrák keletkeznek, amelyek tüzet okozhatnak. Ne használja a gépet éghető anyagok vagy gázok közelében.

A porszívócsatló használatával nem szabad fémot vágni.

- A gép rendeltetése és kialakítása olyan, hogy nagy fordulatszámú kézi készülékekhez készült csiszoló- vagy gyémántkorong használatával vágjanak vele. Tilos a gépet más típusú koronggal vagy más típusú vágásra használni.
- Ellenőrizze, helyesen van-e felszerelve a vágókorong, és nem láthatók-e rajta sérülés jelei. Lásd az utasításokat a „Vágókorongok” és az „Összeszerelés és beállítások” című fejezetben.
- Ellenőrizze, hogy az adott alkalmazásnak megfelelő vágókorongot használ-e. Lásd az utasításokat a „Vágókorongok” című fejezetben.
- Soha ne vágjon azbesztes anyagot!
- A gép működése közben tartson biztonságos távolságot a vágókorongtól.
- Amikor a motor működésben van, ne hagyja a gépet felügyelet nélkül.
- Ne helyezze át a gépet mozgásban lévő vágószerkezettel.
- A vágófelszerelés védelmét úgy kell beállítani, hogy a hátsó rész a megmunkálandó anyagnak feszüljön. A vágott anyagból származó részeket és szikrákat a védőegység felfogja, és a felhasználótól elvezeti. A gép működésekor a vágószerkezet védőburkolatainak mindig a helyükön kell lenniük.

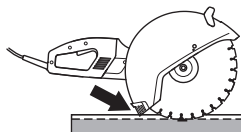

- Soha ne vágjon a korong visszaruhági zónájával. Lásd a „Visszaruhági” című fejezetben leírtakat.

# ÜZEMELTETÉS

- Tartsa meg egyensúlyát, és álljon szilárdan.
- Sohasse vágjon vállmagasság fölött.
- Sose vágjon létráról. A magasban végzett munkához munkaállványt használjon.
- Tartsa a gépet mindig határozottan, két kézzel. A hüvelykujjak és az ujjak fogják körül fogantyúkat.

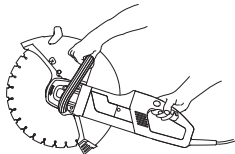

- Kényelmes távolságra helyezkedjen el a megmunkálandó anyagtól.
- A korong semmihez ne érjen hozzá a gép beindításakor.
- A vágókorongot finoman, nagy fordulatszám (teljes gáz) mellett használja. A teljes fordulatszámot a vágás befejezéséig tartsa fenn.
- A gép használatakor ne erőltesse és ne nyomja a korongot.
- Irányítsa a gépet lefelé, a koronggal egy vonalban. Az oldalirányú nyomás megrongálhatja a vágókorongot, és nagyon veszélyes.



- Mozgassa a korongot lassan előre-hátra, hogy a korong és a vágásra váró anyag között egy kisebb érintkezési felület alakuljon ki. Így a korong hőmérséklete alacsony marad, és a munka hatékony lesz.

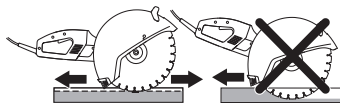

## Porkezelés (K 3000 Vac)

A porszívósatoló egyszerűen felhelyezhető a gépre és csatlakoztatható a porszívóhoz vagy porgyűjtőhöz a száraz vágás közbeni hatékony porkezelés érdekében.

A vágás során keletkező por mennyisége a vágott anyagtól függ. Puha anyag esetén több por keletkezik. Úgy válassza meg a vágás sebességét, hogy a keletkező port minél nagyobb mennyiségben be lehessen gyűjteni a porszívósatoló segítségével.

## Fokozatos indítás és túlterhelés védelem

A gép elektronikusan vezérelt fokozatos indítóval és túlterhelés védelemmel van ellátva.

A motor pulzálni kezd, ha a gépet a meghatározott szintnél jobban terhelik. Ha a terhelés csökken, a motor visszaáll normál állapotba, és a vágás folytatódhat.

Az elektronika egy meghatározott idő eltelte után lekapcsolja az áramot, ha a gép motorja továbbra is pulzál. Minél nagyobb a terhelés, annál gyorsabban lekapcsol.

Az elektronika azonnal elkapcsolja az áramot, ha a penge beszorul.

## Visszarúgás



**VIGYÁZAT! A visszarúgás hirtelen és nagyon heves lehet. A beton- és fémdaraboló felfelé és hátra, a felhasználó felé dobódhat forgó mozgással, és így súlyos, akár halálos sérülést is okozhat. Rendkívül fontos, hogy még a gép használatbavétele előtt megismerje a visszarúgást kiváltó tényezőket és annak megelőzési módját.**

A visszarúgás a gép hirtelen felfelé irányuló mozgulata, amely akkor történhet, ha a korong a visszarúgási zónában becsapódik vagy elakad. A visszarúgások rendszerint kicsik, és nem okoznak nagy veszélyt. Létezik azonban nagyon heves visszarúgás is: a vágógép felfelé és hátra, a felhasználó felé dobódhat forgó mozgással, és így súlyos, akár halálos sérülést is okozhat.

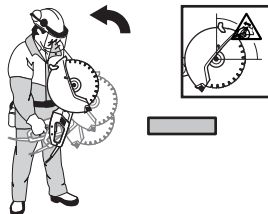

## Reakcióerő

Vágáskor mindig reakcióerő van jelen. Ez az erő a korong forgásirányával ellentétes irányba húzza a gépet. A reakcióerő rendszerint jelentéktelen mértékű.

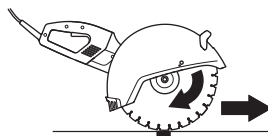

A korong becsapódása vagy elakadása esetén azonban a reakcióerő megnő, és a kezelő elvesztheti uralmát a gép fölött.

# ÜZEMELTETÉS

## Visszarúgási zóna

Soha ne vágjon a korong visszarúgási zónájával. Ha a korong a visszarúgási zónában csipődik be vagy akad el, a gép a reakcióerő hatására forgó mozgással felfelé és hátra dobódik, a felhasználó felé, és így súlyos, akár halálos sérülést is okozhat.

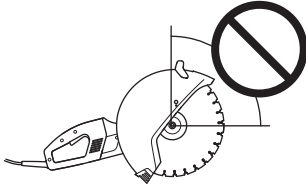

## Mászó visszarúgás

A visszarúgási zónával végzett vágáskor a korong a reakcióerő hatására felfelé „mászik” a vágatban. Ne használja a visszarúgási zónát. A visszarúgás megelőzése érdekében a korong alsó negyedét használja.

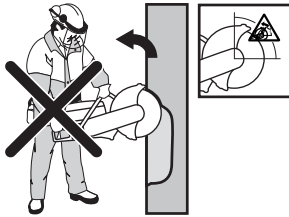

## Becsapódásos visszarúgás

Becsapódásról akkor beszélünk, ha az összeháródó vágat becsípi a korongot. A korong becsapódése vagy elakadása esetén azonban a reakcióerő megnő, és a kezelő elvesztheti uralmát a gép fölött.



Ha a korong a visszarúgási zónában csipődik be vagy akad el, a gép a reakcióerő hatására forgó mozgással felfelé és hátra dobódik, a felhasználó felé, és így súlyos, akár halálos sérülést is okozhat.

## Becsapódás csóvágáskor

A csövek vágása különös körültekintést igényel. Ha a cső nincs megfelelően megtámasztva, és a vágat nem marad végig nyitott, akkor a korong a visszarúgási zónában becsapódhat, súlyos visszarúgást okozva.

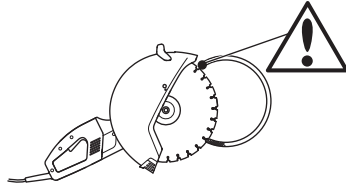

## Hogyan kerüljük el a visszarúgást

A visszarúgás egyszerűen megelőzhető.

A munkadarabot mindig úgy kell megtámasztani, hogy a vágat végig nyitott maradjon a vágás során. A vágat szétnyílása esetén nem következik be visszarúgás. Ha azonban a vágat összeháródik, és becsípi a korongot, mindig fennáll a visszarúgás veszélye.

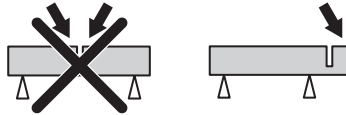

Legyen óvatos a vágat megmunkálásánál.

Ügyeljen arra, hogy a megmunkálandó anyag elmozdulhat, illetve olyan dolog történhet, ami a vágat bezárulását és a korong beszorulását eredményezheti.

## Szállítás és tárolás

- Szállításkor rögzítse a berendezést, hogy az a szállítás közben ne sérüljön meg, illetve ne okozzon balesetet.
- A vágókorongok szállítását és tárolását illetően lásd a „Vágókorongok” című fejezetet.
- Az üzemanyag szállítását és tárolását illetően lásd az „Üzemanyag-kezelés” című fejezetet.
- A berendezést zárható helyen tartsa, hogy ne kerülhessen gyermekek vagy illetéktelen személyek kezébe.

# BEINDÍTÁS ÉS LEÁLLÍTÁS

## Indítás előtt



**VIGYÁZAT!** Olvassa el figyelmesen a használati utasítást, és győződjön meg róla, hogy megértette azt, mielőtt a gépet használatba veszi.

Viseljen személyi védőfelszerelést. Lásd a Személyi védőfelszerelés című fejezetben szereplő utasításokat.

Illetéktelenek nem tartózkodhatnak a munkaterületen, ellenkező esetben komoly személyi sérülések veszélye áll fenn.

Ellenőrizze, hogy a hálózati feszültség megegyezik a gép adattábláján szereplő feszültséggel.

- Végezze el a napi karbantartást. Lásd a „Karbantartás” című fejezetben szereplő utasításokat.

## K 3000 Wet

### Vízcsatlakozás

- Csatlakoztassa a víztömlőt a vízellátáshoz (A).

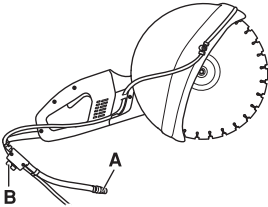

- A víz megnyitása és elzárása a vízcappal (B) történik.

### Földeléshiba megszakító



**VIGYÁZAT!** Ne használja a gépet a mellékelt hibaáram-védőkapcsoló nélkül. A gondatlanság súlyos, akár halálos sérüléshez is vezethet.

- Ellenőrizze, hogy a földelési hiba áramkör megszakító be van kapcsolva.



- A LED jelzi, ha a földelés-hiba védelmi áramkör-megszakító be van kapcsolva, és a gép ekkor bekapcsolható. Ha a LED nem világít, nyomja meg a RESET gombot (zöld).
- Ellenőrizze a földelési hiba áramkör megszakítót.

## Beindítás

- Fogja meg az első fogantyút bal kézzel.
- Fogja meg a hátsó markolatot a jobb kezével.

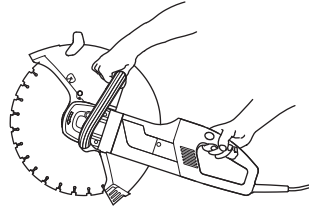

- Nyomja meg a bekapcsoló gomb zárját a jobb kezének hüvelykujjával, és nyomja meg a bekapcsoló gombot.

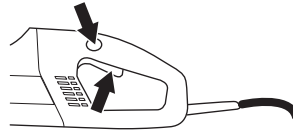

- Futtassa a gépet terhelés nélkül biztonságos módon, legalább 30 másodpercig.

## Leállítás



**VIGYÁZAT!** A vágókorong a motor leállítása után még egy percig foroghat. (Szabadonfutó korong.) Gondoskodjon róla, hogy a vágókorong szabadon foroghasson, amíg teljesen le nem áll. A gondatlanság következménye súlyos személyi sérülés lehet.

Állítsa le a motort a bekapcsoló gomb elengedésével.

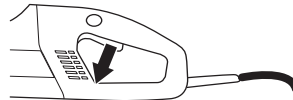

# KARBANTARTÁS

## Általános tudnivalók



**VIGYÁZAT!** A felhasználó kizárólag olyan karbantartási és szervizmunkákat végezhet, amelyek ebben a használati utasításban szerepelnek. Komolyabb beavatkozásokat csak elismert szervizműhely végezhet.

A motor lekapcsolása és a hálózati dugasz kihúzása után vizsgálja meg a gépet és/vagy végezzen karbantartást.

Viseljen személyi védőfelszerelést. Lásd a Személyi védőfelszerelés című fejezetben szereplő utasításokat.

**Ha a gép karbantartását nem megfelelően végzik, illetve a javítási és szervizmunkákat nem képzett szakemberrel végeztetik el, a gép balesetveszélyessé válhat és várható élettartama is csökkenhet. További információért forduljon a legközelebbi szakszerviz munkatársaihoz.**

- Rendszeresen ellenőriztesse a gépet a Husqvarna szakkereskedővel, és végeztesse el az alapvető beállításokat és javításokat.

## Karbantartási séma

A karbantartási ütemezésből kiderül, hogy a gép mely alkatrészei igényelnek karbantartást, és ezt milyen gyakorisággal kell végrehajtani. Az intervallumok meghatározásakor a gép napi használatát feltételeztük, ezért a tényleges intervallumok a használat gyakoriságától függően eltérőek lehetnek.

\*Lásd az utasításokat „A gép biztonsági felszerelése” című fejezetben.

\*\* Lásd az utasításokat a „Vágókorongok” és az „Összeszerelés és beállítások” című fejezetben.

	Napi karbantartás	Heti karbantartás/ 40 óra	Éves karbantartás
<b>Tisztítás</b>	Külső tisztítás		
	Hűtőlevegő-beömlőnyílás		
	Porszívócsatoló		
<b>A működés ellenőrzése</b>	Általános ellenőrzés	Szénkefék	
	Kapcsoló*		
	Bekapcsoló gomb zár*		
	Vágókorong-védelem'		
	Vágókorong**		
<b>Csere</b>			Szögváltóműzsír

## Tisztítás

### Külső tisztítás

#### Hűtőlevegő-beömlőnyílás

A gép hatékony ventilátorral van felszerelve, hogy hűtse a motort. A hűtőlevegő, amely a gép hátsó markolatánál található rácson áramlik be, áthalad az álló- és a forgórészen, majd kilép a motor burkolatának első részén.

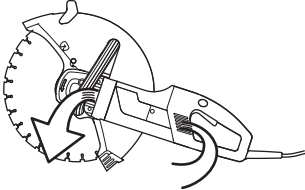

- Annak érdekében, hogy a gép mindig megfelelően hűljön, a hűtőlevegő beáramló nyílásait tisztán kell tartani és nem szabad eltakarni. A gépet tisztítsa rendszeresen sűrített levegővel.

#### K 3000 Wet



**VIGYÁZAT! A gép belsejének öblítéséhez ne használjon nagynyomású vízugarat.**

A gép a vágási folyamat közben elviseli a nedves levegő és a freccsenő víz hatását.

Ha olyan anyagot vág, amely sót tartalmazhat (pl. beton vagy tégl), akkor a munka befejezése után ki kell öblítenie a gépet. A tisztítás csökkenti annak a kockázatát, hogy a gép belsejében lerakódás képződik – a lerakódás az áram szivárgásához vezethet az elektromos alkatrészek között, aminek következtében a hibaáram-védőkapcsoló kikapcsolhat.

- A gépet minden nap öblítse ki tiszta vízzel a munka befejeztével.
- Helyezze le a gépet úgy, hogy a hátsó fogantyúja nézzen felfelé. Öblítse ki tiszta vízzel a hátsó fogantyúnál található levegőbeömlő nyílásokat. A víz az elülső levegőkiömlő nyílásokon keresztül távozik.
- Csatlakoztassa a gépet a hálózathoz, és kb. 30 másodpercig járassa a motort, hogy a gép gyorsabban száradjon.

#### K 3000 Vac



**VIGYÁZAT! A gép nem rendelkezik hibaáram-védőkapcsolóval. Ne mossa le a gépet vízzel, mert a víz bejuthat az elektromos rendszerbe, vagy a motorba, és a gép sérülését vagy rövidzárat okozhat.**

#### Porszívócsatló

- Tisztítsa meg a porszívócsatlót a benne összegyűlt esetleges portól.

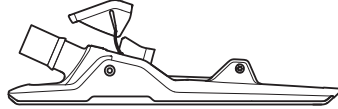

## A működés ellenőrzése

### Általános ellenőrzés



**VIGYÁZAT! Soha ne használjon sérült kábelt. Az ilyen kábelek súlyos, akár halálos személyi sérülést is okozhatnak.**

- Ellenőrizze, hogy a kábel vagy a hosszabbítókábel sértetlen és jó állapotban van. Ne használja a gépet, ha a kábel sérült, vigye el egy hivatalos szakszervizbe javításra.
- Ellenőrizze, hogy a csavarok és csavaranyák megfelelően meg vannak-e húzva.

### Szénkefék

A fémkeféket új kefékre kell cserélni, ha azok kopottak, töröttek, vagy bármilyen más formában deformálódtak. Minden szénkefét ki kell cserélni, ha cseréli a keféket.

- Távolítsa el mindkét ellenőrző fedelet a két csavar meglazításával.

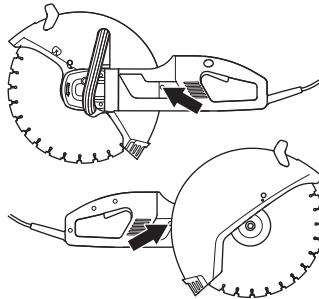

# KARBANTARTÁS

- Csavarja ki a szénkefét tartó kábelt. Ezután emelje fel a rugót, majd emelje ki a szénkefét a kefetartóból.

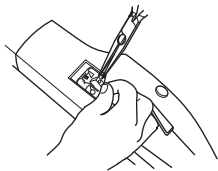

- Tisztítsa meg a kefetartót egy száraz ecsettel.
- Óvatosan fújja el a port.
- Rögzítse az új szénkeféket, és ezzel egyidőben ellenőrizze, hogy azok könnyedén becsúsznak-e a kefetartókba.
- Nyomja le a rugókat és szorítsa meg a kábelt.
- Az új szénkeféket nagyjából 40 percig kell bejáratni üresjáratban.

## Szög váltóműzsr

Az erőátviteli rendszert nem szabad teljesen feltölteni zsírral. A zsír a gép működése közben fejlődő hő hatására kitágul. Ha az erőátviteli rendszert teljesen feltölti zsírral, akkor fennáll a tömítések sérülésének veszélye, amely a zsír szivárgásához vezethet.

A fogaskerék házban 90 g zsír legyen összesen. Használjon kiváló minőségű fogaskerék zsírt

A következő alkatrészeket kell leszerelni ahhoz, hogy kicserélje a kenőzsírt a fogaskerék házban:

- A vágópengét tartó alátét tárcsa

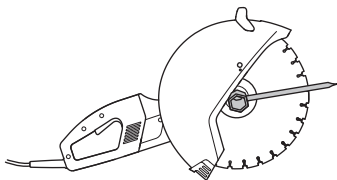

- Zárógyűrű
- A védő támasztó peremét

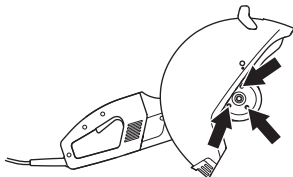

- Vágókorong-védelem

- A pajzsot tartó négy csavar. Emelje ki a pajzsot a meghajtó kerékkel együtt a fogaskerék házból.

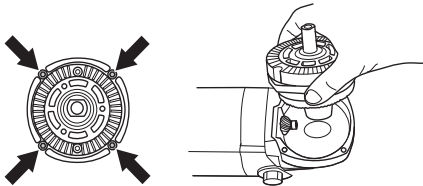

- Törölje ki a kenőzsírt, és tölts fel új, jó minőségű fogaskerék zsírral. A fogaskerék házban 90 g zsír legyen összesen.

**FONTOS!** Szétszereléskor legyen figyelmez, hogy ne sértse meg a tömítést. Ezek egyrészt zárást biztosítanak, és távol tartják a fogaskerekeket.

# MŰSZAKI ADATOK

Műszaki adatok		K 3000 Wet	K 3000 Vac	
<b>Motor</b>				
Védelmi osztály		I	I	
Földeléshiba megszakító		Igen	Nem	
A maximális fordulatszám, kifelé haladó tengely, ford./perc.	120V, 60Hz	3780	3780	
	230V, 50Hz	3570	3570	
<b>Feszültségosztály, V</b>				
Europe		230	230	
Great Britain		110	110	
USA / Canada / Japan		100-120	100-120	
Ausztrália		230	230	
<b>Teljesítmény, W</b>				
Europe		230V, 50Hz	2700/12 A	2700/12 A
Great Britain		110V, 50Hz	2200/20 A	2200/20 A
USA / Canada / Japan		100-120V, 50-60Hz	15 A	15 A
Ausztrália		230V, 50Hz	2300/10 A	2300/10 A
<b>Tömeg</b>				
Gép vezetékcsoaggal, korong és porszívócsatló nélkül, kg (font)		8.5 (17.6)	7.9 (15.4)	
Porszívócsatló, kg (font)			1 (2.2)	
<b>Vízhűtés</b>				
A penge vizes hűtése		Igen	Nem	
Zsírószem csatlakoztatása		"Gardena" típus	-	
Víznyomás - max., bar		8	-	

<b>Zajkibocsátás (1.sz.jegyzet)</b>		
Zajsztint, mért, dB(A)	104	104
Zajsztint, garantált dB(A)	105	105
<b>Zajszintek (2.sz.jegyzet)</b>		
Zajnyomás-szint a felhasználó fülénél, dB(A)	95	95
<b>Rezgésszintek (3.sz.jegyzet)</b>		
Első fogantyú, m/s <sup>2</sup>	3,5	3,5
Hátsó fogantyú, m/s <sup>2</sup>	3,5	3,5

- megjegyzés: A környezet zajszennyezése hangteljesítményként ( $L_{WA}$ ) mérve az EN 60745-2-3 szabvány szerint.
- megjegyzés: Hangnyomásszint az EN 60745-2-3 szabvány szerint. A hangnyomásszintre vonatkozó jelentési adatok az 1,0 dB (A) tipikus statisztikus ingadozásával (szórásával) rendelkeznek.
- megjegyzés: Reggésszint az EN 60745-2-3 szabvány szerint. A reggésszintre vonatkozó jelentési adatok az 1 m/s<sup>2</sup> tipikus statisztikus ingadozásával (szórásával) rendelkeznek.



# MŰSZAKI ADATOK

## Vágófelszerelés

Vágókorong, mm/hüvelyk	350/14
Legmagasabb periferikus sebesség, m/s	80
Max. pengefordulatszám, ford/perc	3900
Max. vágásmélység, mm (hüvelyk)	125 (4 59/64)
Max. vágásmélység porszivócsatolóval, mm (hüvelyk)	119 (4 11/16)

## Javasolt kábelkeresztmetszetek

Kábel keresztmetszete	1,5 mm <sup>2</sup>	2,5 mm <sup>2</sup>
Bemeneti feszültség: 100–120 V	20 m	40 m
Bemeneti feszültség: 220–240 V	30 m	50 m

## Termékazonossági EGK-bizonyítvány

### (Kizárólag Európára vonatkozik)

Husqvarna AB, SE-433 81 Göteborg, Svédország (tel.: +46-31-949000) saját felelősségére kijelenti, hogy a 2016-as és az a fölötti sorozatszámú **Husqvarna K 3000 Wet** és **K 3000 Vac** vágószerszám (az év jól láthatóan fel van tüntetve az adattáblán, a sorozatszám után) megfelel az EGK Tanácsa következő irányelvei követelményeinek:

- Gépekről szóló **2006/42/EK** irányelv (2006. május 17.).
- 2014 február 26. "az elektromágneses kompatibilitást illetően" **2014/30/EU**.
- **2014/35/EU** irányelv a meghatározott feszültséghatáron belüli használatra tervezett elektromos berendezésekről" (2014. február 26.)
- **2011/65/EU** irányelv „egyes veszélyes anyagok alkalmazásának korlátozásáról” (2011. június 8.)

Alkalmazott szabványok: EN ISO 12100:2010, EN 55014-1:2006, EN 55014-2/A1:2001, EN 61000-3-2:2006, EN 61000-3-3/A1/A2:2005, EN 60745-1:2009, IEC 60745-2-22:2009.

Gothenburg, 2016. március 30.

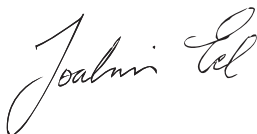

Joakim Ed

Globális K + F igazgató

Construction Equipment Husqvarna AB

(A Husqvarna AB technikai dokumentációért felelős hivatalos képvisellete.)





**Pôvodné pokyny, Původní pokyny,  
Instrukcja oryginalna, Eredeti útmutatás**

**1154530-40**



**2016-05-23**